

# HONDA

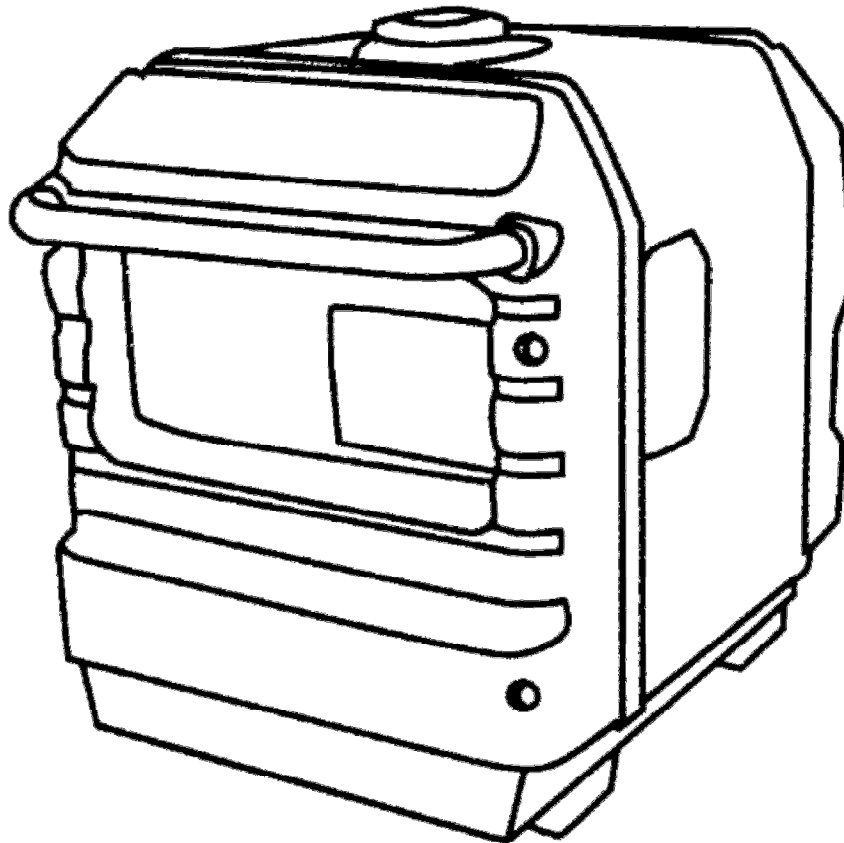

**BETJENINGSVEJLEDNING**

**HONDA GENERATOR**

**EU26i - EU30is**

*Oversættelse af den originale betjeningsvejledning.*





ECOLOGY CONSCIOUS TECHNOLOGY

"E-SPEC" mærkaten symboliserer de miljømæssige ansvarlige teknologier, der af Honda er anvendt til alle Power Equipment produkter og som viser vores vilje til at beskytte naturen til de kommende generationer.

---

Tak fordi du købte en Honda generator.

Betjeningsvejledningen omhandler brugen og vedligeholdelsen af Honda generator EU26i og EU30is.

Alle oplysninger i denne betjeningsvejledning er baseret på de produktinformationer, der forelå på tidspunktet for trykningen.

Honda Motor Co. Ltd forbeholder sig ret til ændringer uden varsel og uden forpligtelser.

Ingen del af betjeningsvejledningen må gengives uden skriftlig tilladelse.

Betjeningsvejledningen bør betragtes, som en del af generatoren og bør følge denne ved salg.

Læg specielt mærke til oplysninger der følger disse overskrifter;

**ADVARSEL:**

- **Stor risiko for personskade eller dødsfald, hvis instruktionerne ikke følges.**

**BEMÆRK:**

- Risiko for personskade eller skader på maskinen, hvis instruktionerne ikke følges.

**OBS:**

- Nyttige informationer.

Hvis der opstår et problem eller du har spørgsmål vedrørende generatoren, bedes du kontakte din autoriserede Honda forhandler.

**ADVARSEL:**

- **Honda's generator er udformet med henblik på sikker og pålidelig drift, når den bruges i henhold til vejledningen og til formålet.  
Læs og forstå betjeningsvejledningen, inden generatoren tages i brug. Undladelse kan resultere i personskader eller skader på generatoren.**

**OBS:**

- Illustrationerne kan variere efter modeltype.

1.	Almindelige sikkerhedsregler .....	5.
2.	Sikkerhedsforskrifter .....	8.
	Placering af CE- og støjmærkat.....	10.
3.	De vigtigste dele .....	11.
4.	Forberedelser inden start.....	14.
5.	Start af generatoren.....	20.
	• Modifikation af karburatoren til anvendelse af generatoren i store højder .....	26.
6.	Anvendelse af generatoren.....	27.
7.	Stop af generatoren .....	39.
8.	Vedligeholdelse .....	41.
9.	Transport/opbevaring.....	52.
10.	Fejlfinding .....	54.
11.	Tekniske data .....	56.
12.	Ledningsdiagram .....	60.
13.	Honda adresser .....	63.
14.	EU Overensstemmelseserklæring .....	66.

### Vigtig sikkerhedsinformation

Honda's generatorer er designet til brug med elektrisk udstyr, som har et passende forbrug. Andre anvendelser kan resultere i uheld for brugeren, skader på generatoren og andet udstyr. De fleste uheld og skader på udstyr kan undgås, hvis du følger instruktionerne i betjeningsvejledningen og på generatoren. De mest almindelige risici er beskrevet nedenfor, sammen med den bedste måde at beskytte dig og andre på.

Udfør aldrig ændringer på generatoren. Det kan forårsage uheld samt skader på generatoren og udstyr.

- Tilslut aldrig forlængerrør på lydpoten.
- Udfør aldrig ændringer på indsugningssystemet.
- Justér aldrig på motorens regulator.
- Afmonter aldrig kontrolpanelet og udfør aldrig ændringer på ledningsføringen i kontrolpanelet.

### Brugerens ansvar

Lær hvordan du hurtigt stopper generatoren i nødstilfælde.

Forstå brugen af alle betjeningsgreb på generatoren, 230 volt stikdåserne og tilslutninger. Kontroller at alle, der skal anvende generatoren, får korrekt instruktion om brugen. Lad aldrig børn anvende generatoren uden opsyn af voksne.

Kontroller at instruktionerne i betjeningsvejledningen vedr. brugen og vedligeholdelsen af generatoren altid følges. Ignorering af instruktionerne eller forkert anvendelse af generatoren kan forårsage uheld, som f.eks. elektriske stød og opsamling af udstødningsgas i skadelige mængder.

Overhold alle gældende love og reglementer, hvor generatoren anvendes.

Benzin og motorolie er giftigt. Følg instruktionerne fra hver enkel producent inden anvendelse.

Placer generatoren på en plan, vandret flade inden anvendelse.

Anvend aldrig generatoren, hvis nogen afskærmninger er afmonteret. Du kan få en hånd eller fod ind i generatoren, hvilket kan forårsage personskader.

Kontakt din autoriserede Honda forhandler for adskillelse og vedligeholdelse af generatoren, som ikke er beskrevet her i betjeningsvejledningen.

### Risiko for kulilte

Udstødningsgas indeholder kulilte, en farveløs, lugtfri gas. Indånding af udstødningsgas kan bevirke, at du mister bevidstheden eller endda dør af den.

Hvis du anvender generatoren i et begrænset eller måske delvist lukket område, kan luften du ånder ind indeholde farlige mængder af kulilte.

Anvend aldrig generatoren i en garage, andre bygninger eller nær åbne vinduer og døre.

## 1. ALMINDELIGE SIKKERHEDSREGLER

---

### **Risiko for elektriske stød**

Generatoren producerer tilstrækkelig strøm til at afgive alvorlige elektriske stød, hvis den ikke anvendes korrekt.

Anvendelsen af generatoren og elektrisk udstyr under fugtige betingelser, som f.eks. i regnvejr, snevejr, nær swimmingpools eller sprinklersystemer eller når blot dine hænder er våde, kan resultere i et elektrisk stød.

Hold altid generatoren tør.

Hvis generatoren opbevares udendørs, ubeskyttet mod vind og vejr, bør alle elektriske komponenter på kontrolpanelet kontrolleres inden hver start. Fugt og is kan forårsage kortslutninger i de elektriske dele og kan derigennem øge risikoen for stød.

Hvis du får et elektrisk stød, kontakt din læge og modtag omgående nødvendig medicinsk behandling.

### **Risiko for brand og forbrændinger**

Anvend aldrig generatoren på steder med stor risiko for brand.

Udstødningssystemet bliver varmt nok til at antænde visse materialer.

- Hold generatoren mindst 1 meter væk fra bygninger og andet udstyr under drift.
- Monter aldrig generatoren i en kasse eller andre former for tildækning.
- Hold brandfarlige materialer væk fra generatoren.

Visse dele i en forbrændingsmotor bliver meget varme kan forårsage forbrændinger. Følg vejledningerne på generatoren.

Lydpotten bliver under drift meget varm og forbliver varm en tid efter motoren er stoppet. Pas på ikke at berøre lydpotten, mens den er varm. Lad motoren køle ned inden generatoren stilles til opbevaring indendørs.

Kom aldrig vand direkte på generatoren, hvis der skulle gå ild i den. Anvend en ildslukker, som er beregnet til slukning af brande i elektriske dele, benzin og olie.

Hvis du indånder røg fra en eventuel brand i generatoren, bør du omgående kontakte en læge og modtag nødvendig medicinsk behandling.

### **Påfyld benzin med forsigtighed**

Benzin er meget brandfarlig og benzindampe kan eksplodere. Lad motoren køle ned, hvis generatoren lige har kørt.

Påfyld kun benzin udendørs på steder med god ventilation og med motoren stoppet.

Påfyld aldrig benzin under drift.

Pas på ikke at overfylde benzintanken.

Ryg aldrig i nærheden af benzin og undgå åben ild og gnister.

Opbevar altid benzin i en godkendt beholder.

Kontroller at eventuelt spildt benzin er tørret op inden start af motoren.

### **Sikkerhed mod eksplosion**

Denne generator er ikke godkendt, som sikker mod eksplosion.

### **Bortskaffelse**

Til beskyttelse af miljøet, må en udslidt generator, brugte batterier, brugt motorolie og lign. ikke bortskaffes sammen med dit almindelige husholdningsaffald. Overhold lokale love og regler og kontakt eventuelt din autoriserede Honda forhandler for bortskaffelse af disse dele.

Bortskaf venligst brugt motorolie på en måde, der er i overensstemmelse med miljøet. Det anbefales, at motorolien hældes i en beholder der kan lukkes og bringes til din lokale benzinstation for genbrug. Smid aldrig motorolien ud med dit almindelige husholdningsaffald og hæld den aldrig ud på jorden.

Et forkert bortskaffet batteri kan skade miljøet. Følg altid de lokale love og regler om bortskaffelse af batterier. Kontakt din autoriserede Honda forhandler for udskiftning.

## 2. SIKKERHEDSFORSKRIFTER

Disse mærkater advarer dig imod potentielle risici, der kan forvolde alvorlige beskadigelser. Læs sikkerhedsmærkaterne, sikkerhedsreglerne og sikkerhedsforanstaltningerne, der er beskrevet i denne betjeningsvejledning grundigt.

Hvis en mærkat falder af eller bliver svær at læse, bør du kontakte din autoriserede Honda forhandler for udskiftning.

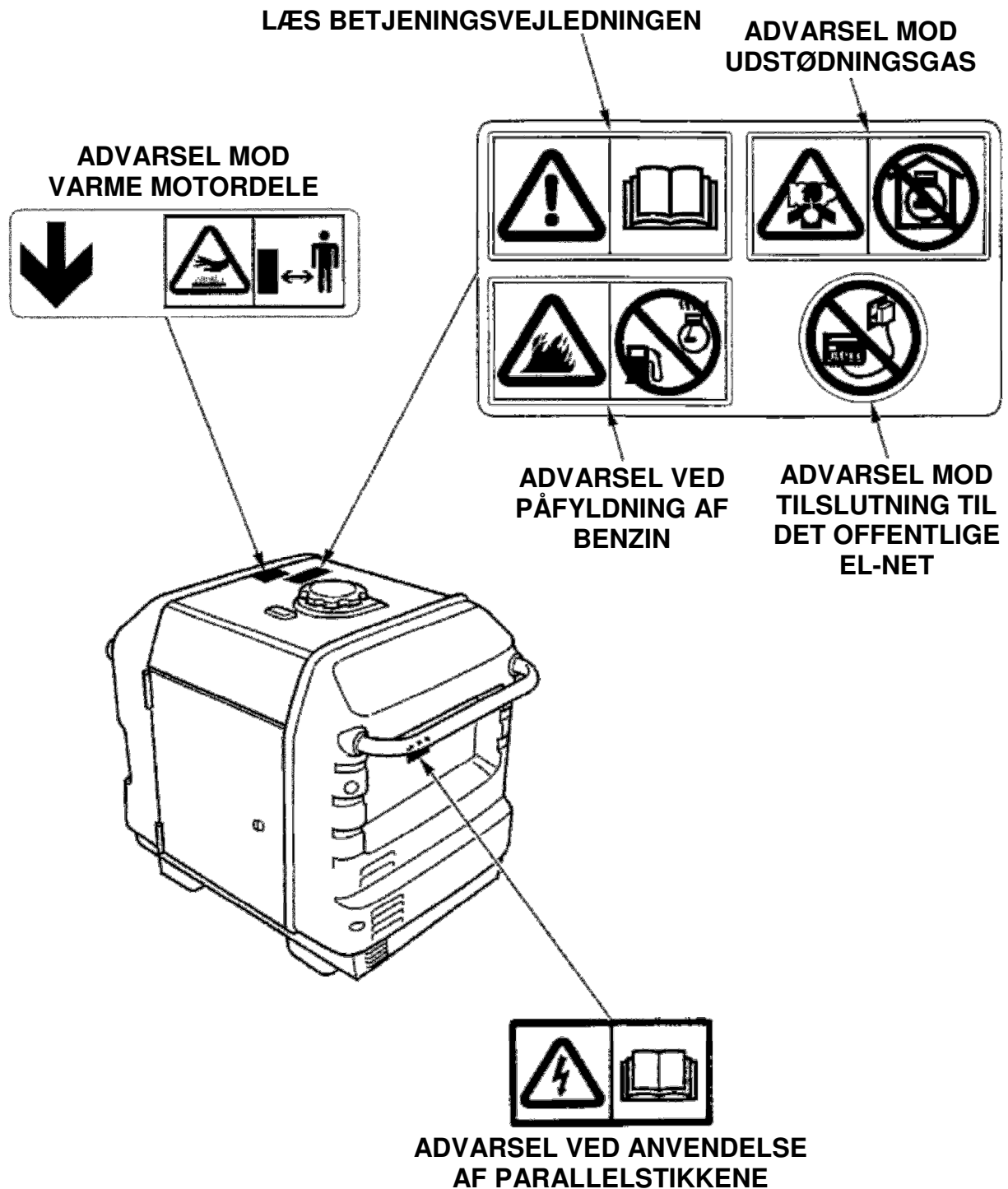



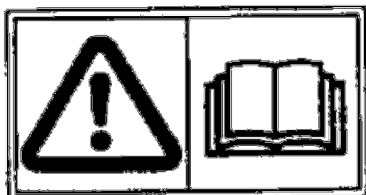

- Honda's generator er udformet med henblik på sikker og pålidelig drift, når den bruges i henhold til vejledningen og til formålet.  
Læs og forstå betjeningsvejledningen, inden generatoren anvendes. Undladelse kan resultere i personskader eller skader på generatoren.

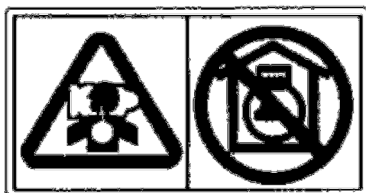

- Udstødningsgas indeholder giftig kulilte, som er en farveløs, lugtfri gasart. Indånding af kulilte kan bevirke tab af bevidsthed og muligvis dødsfald.
- Hvis du anvender generatoren i et begrænset eller måske delvist lukket område, kan luften du ånder ind, indeholde farlige mængder af kulilte.
- Anvend aldrig generatoren i en garage, andre bygninger eller nær åbne vinduer og døre.

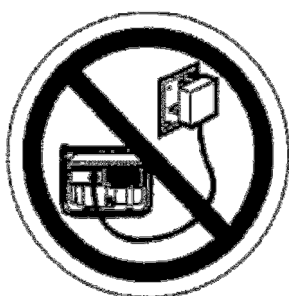

- Forkert tilslutning kan lade strøm løbe fra generatoren tilbage i ledningsnettet.  
Sådan en strøm kan bevirke at personer, som arbejder på ledningsnettet og andre, kan få elektriske stød, hvis de er i kontakt med blottede ledninger eller andet under et nedbrud, det kan også resultere i, at generatoren eksploderer, brænder eller forårsager brand, når den almindelige strøm vender tilbage.  
Kontakt din el-leverandør eller en autoriseret installatør for korrekt tilslutning.



- Benzin er meget brandfarlig og eksplosiv.  
Stop motoren og lad den køle ned inden påfyldning af benzin.

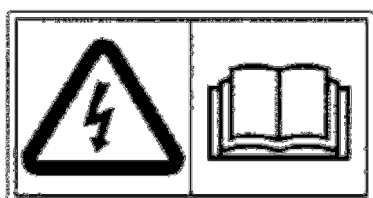

- Monter og afmonter kun kontrolboksen til paralleldriften med motoren stoppet.
- Ved singledrift, skal kontrolboksen til paralleldriften altid afmonteres.

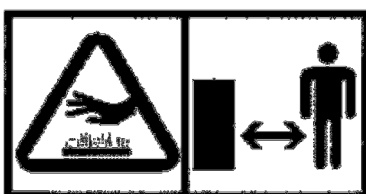

- Et varmt udstødningssystem kan give alvorlige brandsår.  
Undgå kontakt med lyd-potten, hvis motoren lige har kørt.

## 2. SIKKERHEDSFORSKRIFTER

- Placering af CE- og støjmærkat

### CE- OG STØJMÆRKAT

**STØJMÆRKAT**

**YDELSESKLASSE**

**KVALITETS-  
KLASSE**

**IP KODE**

**VÆGT**

**PRODUKTENS  
NAVN OG ADRESSE**

**PRODUKTIONSÅR**

**SALGSAGENTUR  
OG ADRESSE**

<b>EU30is</b>			
Low power generator set EN 12601			
Rated power COP	2.8 kW	50 Hz	G1 A
Rated power factor	1.0	230 V	IP23M
Year of Mfg		12.2A	Mass kg

Honda Motor Co., Ltd.  
2-1-1 Minamiaoyama, Minato-ku,  
Tokyo, Japan

Honda Motor Europe Ltd. Aalst Office  
Wijngaardveld 1 (Noord V),  
9300 Aalst - BELGIUM

[Eksempel: EU30is]

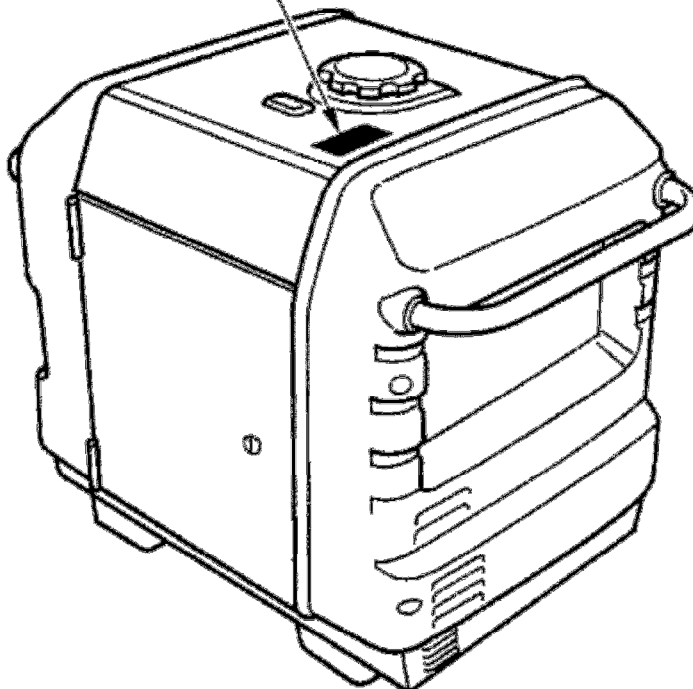

<MODEL UDEN HJUL>

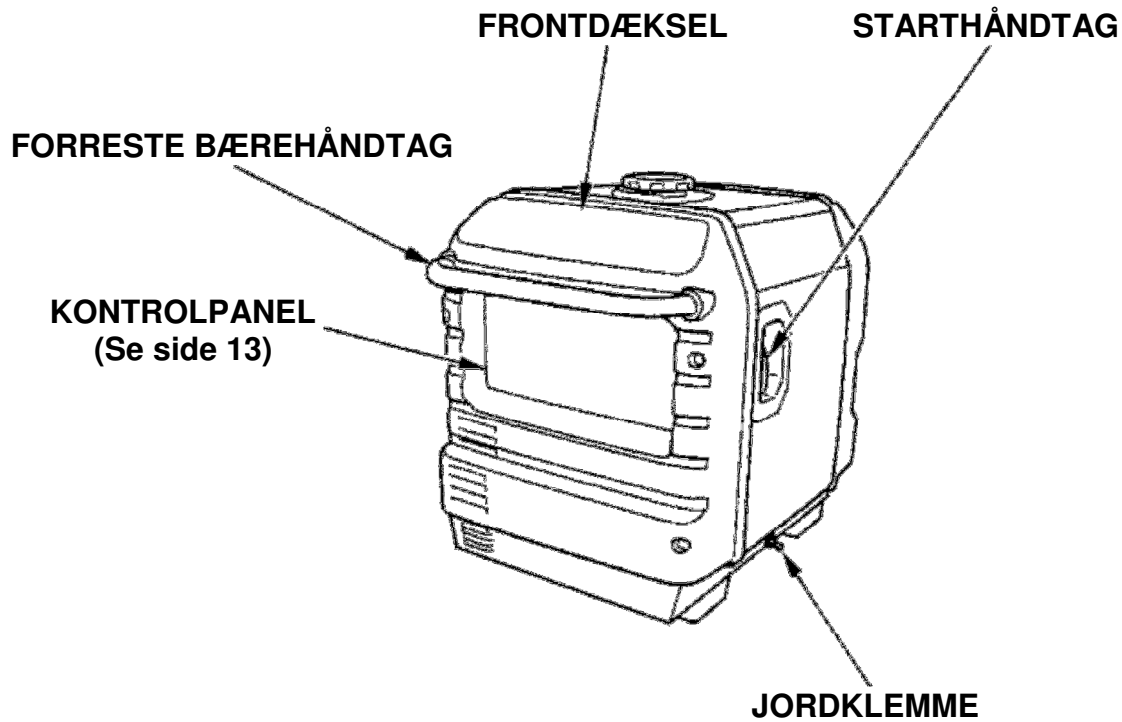

<MODEL MED HJUL>

KONTROLPANEL  
(Se side 13)

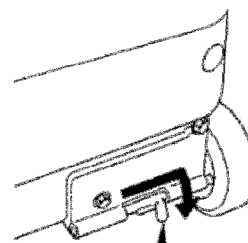
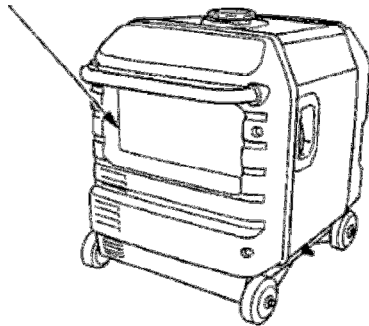

BREMSE

**OBS:**

- Generatoren vil være ustabil, hvis ikke alle fire hjul står fast på jorden. Kontroller at alle fire hjul står på jorden inden drift med generatoren.

Løft bremsen og skub den i pilens retning, så den rammer ind i et af hullerne i hjulet og vip den nedad. Kontroller at hjulet er bremset.

### 3. DE VIGTIGSTE DELE

---

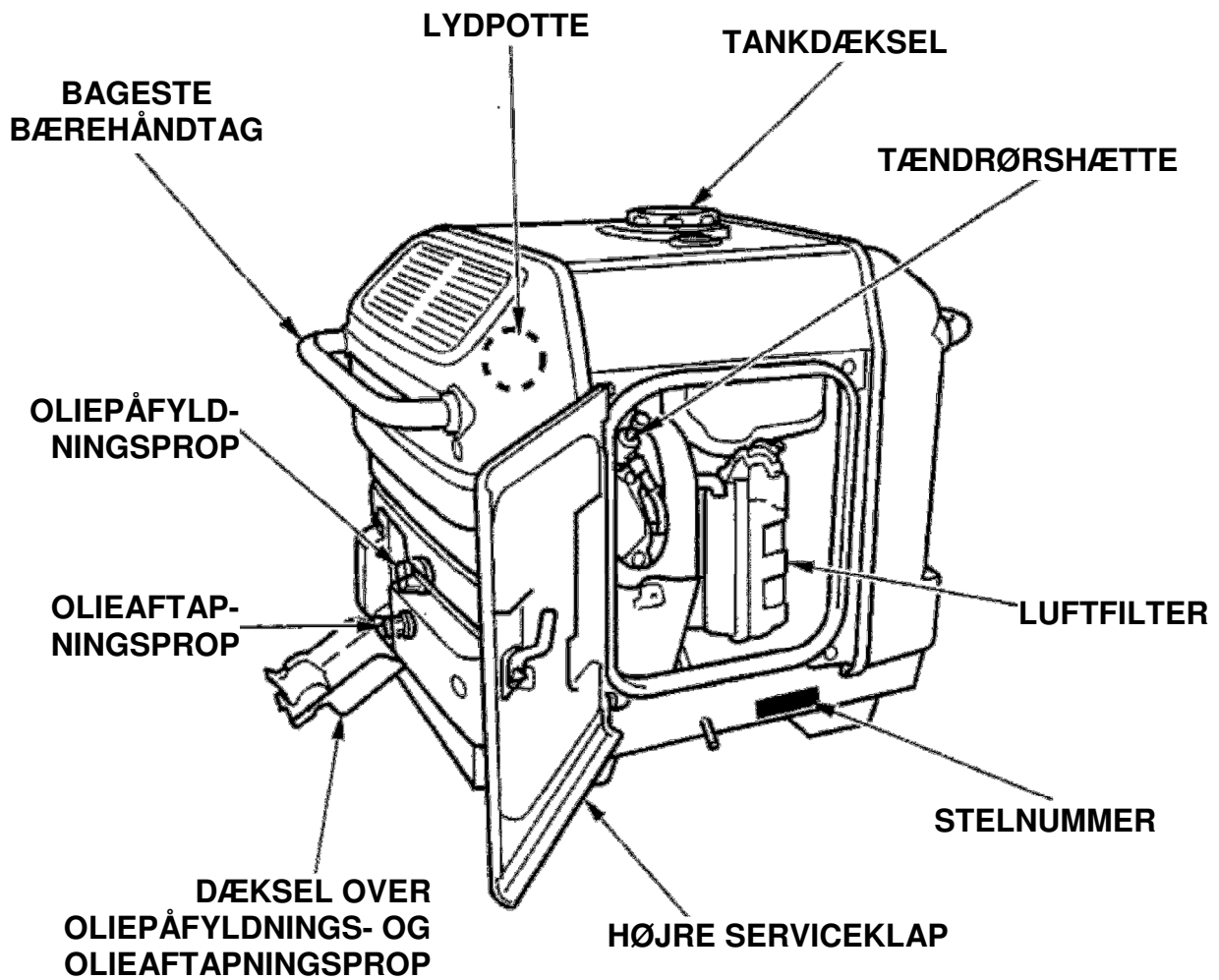

Noter stelnumret i felterne nedenfor.  
Du behøver dette nummer ved bestilling af reservedele.

STELNUMMER: \_\_\_\_\_ - \_\_\_\_\_

Kontrolpanel

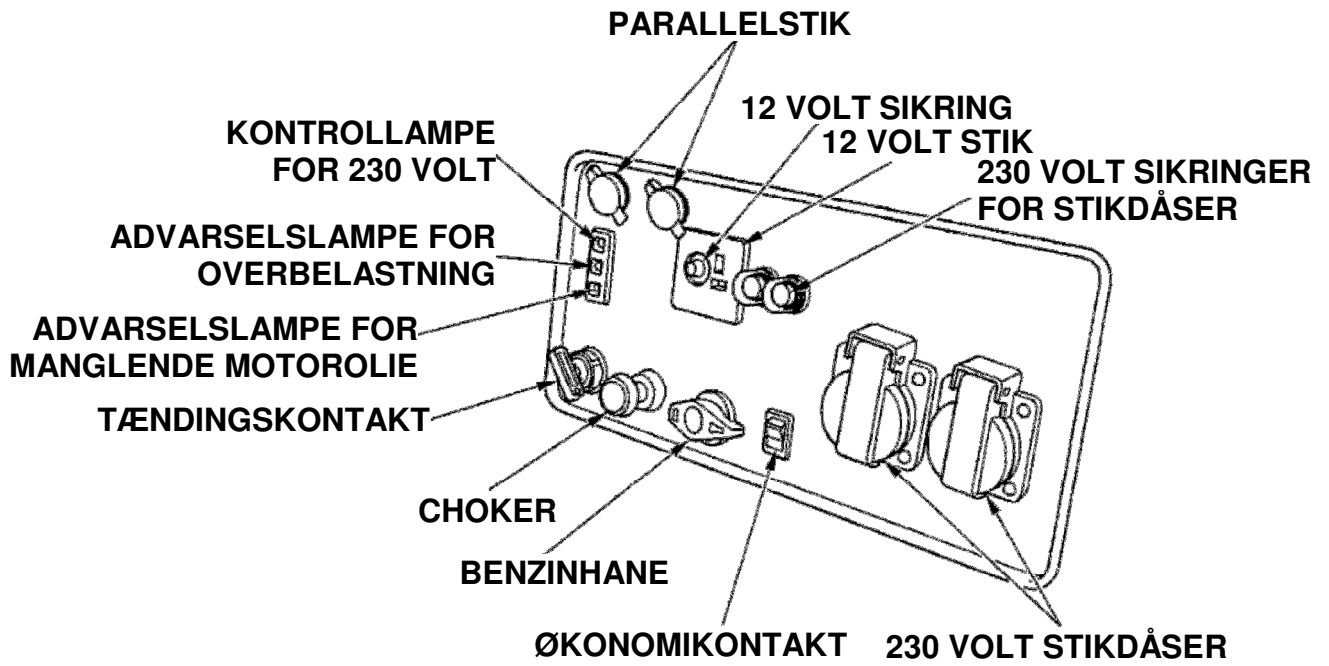

### 3. DE VIGTIGSTE DELE

---

#### Økonomikontakt

##### Kontakten på Økonomidrift:

Motorens omdrejninger holdes automatisk i tomgang, når det elektriske udstyr afbrydes og vender automatisk tilbage til de nødvendige omdrejninger til at trække udstyret, når dette atter tændes. Denne indstilling anbefales for at minimere benzinforbruget under drift.

##### OBS:

- Inden store elektriske belastninger tilsluttes samtidigt, bør økonomikontakten afbrydes for at minimere variationen i spændingen.
- Økonomisystemet fungerer ikke korrekt ved tilslutning af udstyr, der kun kræver strøm momentvis.

##### Kontakten slukket:

Økonomisystemet er ude af drift. Motorens omdrejninger holdes på de samme høje omdrejninger.

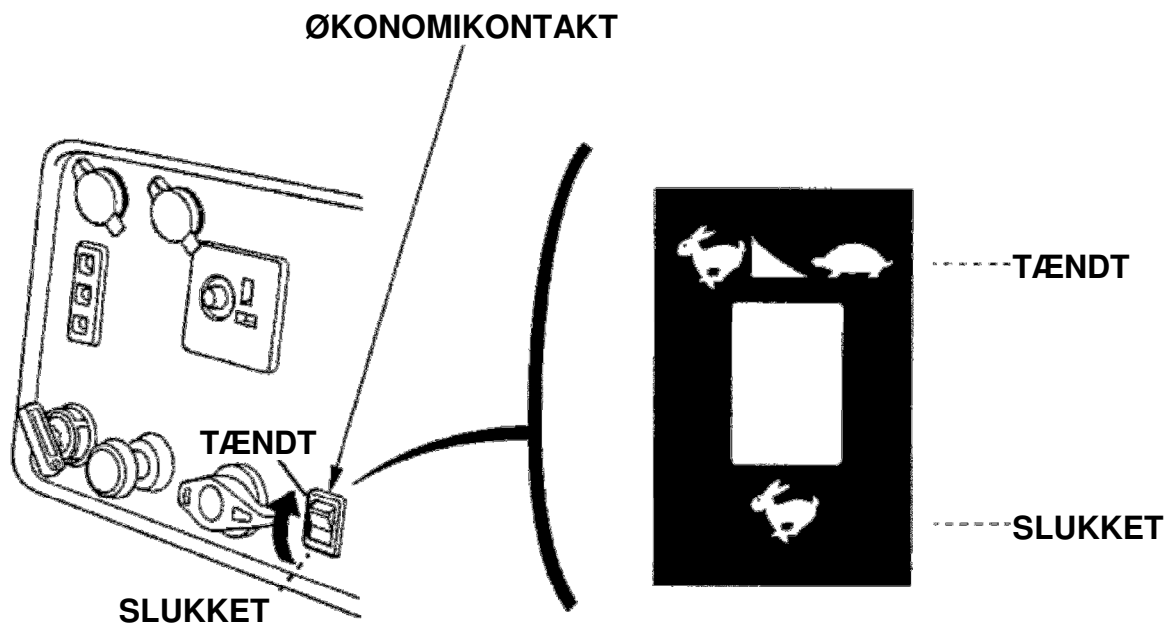

### 1. Kontroller olieniveauet

#### BEMÆRK:

- Kontroller kun motoroliens niveau, når generatoren står på en plan, vandret flade med motoren stoppet.
- Brug af en ikke selvrensende motorolie eller en 2-taktsmotorolie vil forkorte motorens levetid.

#### Anbefalet motorolie

Anvend en førsteklasses 4-takts motorolie, der opfylder kravene for API klassifikationen SE eller højere. Kontroller altid API klassifikationen på oliedunken og forvis dig om at bogstaverne SE eller højere er nævnt.

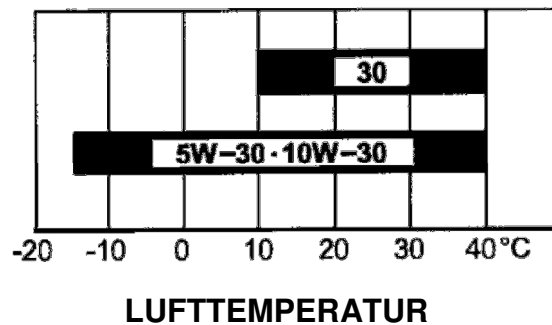

SAE 10W-30 anbefales til almindelig brug. Andre viskositeters egnethed er vist i skemaet ovenfor i henhold lufttemperaturen.

#### 4. FORBEREDELSE INDEEN START

---

Åben dækslet over oliepåfyldningen og -aftapningsproppen.

Skru oliepinde/proppen ud og tør målepinden ren. Kontroller niveauet ved at sætte oliepinde/proppen i oliepåfyldningshullet hvilende på kanten, uden at skrue den i.

Hvis niveauet ikke kan ses på oliepinde, fyldes op til kanten af påfyldningshullet med den anbefalede olie.

#### BEMÆRK:

- Kørsel med for lidt motorolie på motoren vil forvolde alvorlige skader på den.

#### OBS:

- Oliealarmsystemet vil automatisk stoppe motoren inden olieniveauet synker under minimum og der opstår skader på motoren. Alligevel bør olieniveauet kontrolleres jævnligt, for at undgå uventede driftstop.

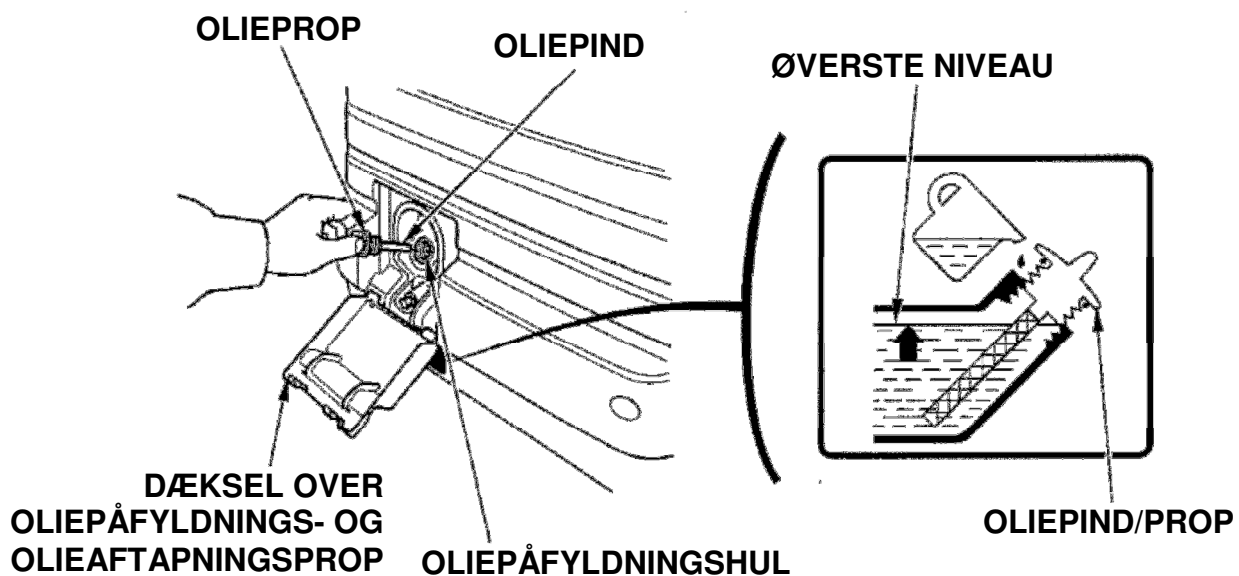



### 2. Kontroller benzinstanden

Hvis benzinniveauet er lavt, påfyldes benzin som beskrevet med det anbefalede oktantal.

Kontroller efter påfyldning, at tankdækslet er korrekt monteret.

Anvend frisk, ren automobilbenzin med oktantal på 92 eller højere.

Brug aldrig gammel, forurenede og olieblandet benzin.

Undgå snavs, støv og vand i benzintanken.

#### ADVARSEL:

- Benzin er meget brandfarlig og kan eksplodere under særlige forhold.
- Påfyld kun benzin på steder med god ventilation og altid med motoren stoppet. Rygning og brug af åben ild skal undgås på stedet, hvor generatoren bliver fyldt op og hvor benzinen opbevares.
- Undgå overfyldning af benzintanken (der bør ikke være benzin i påfyldningsstudsene). Kontroller, at tankdækslet er korrekt monteret efter påfyldningen.
- Pas på ikke at spilde benzin. Spildt benzin og benzindampe kan bryde i brand. Hvis der spildes benzin, skal området være helt tørt, inden generatoren startes.
- Undgå hyppig eller længere tids kontakt benzin/hud og indånding af benzindampe.  
**OPBEVARES UTILGÆNGELIGT FOR BØRN.**

Tankindhold: 13,0 liter.

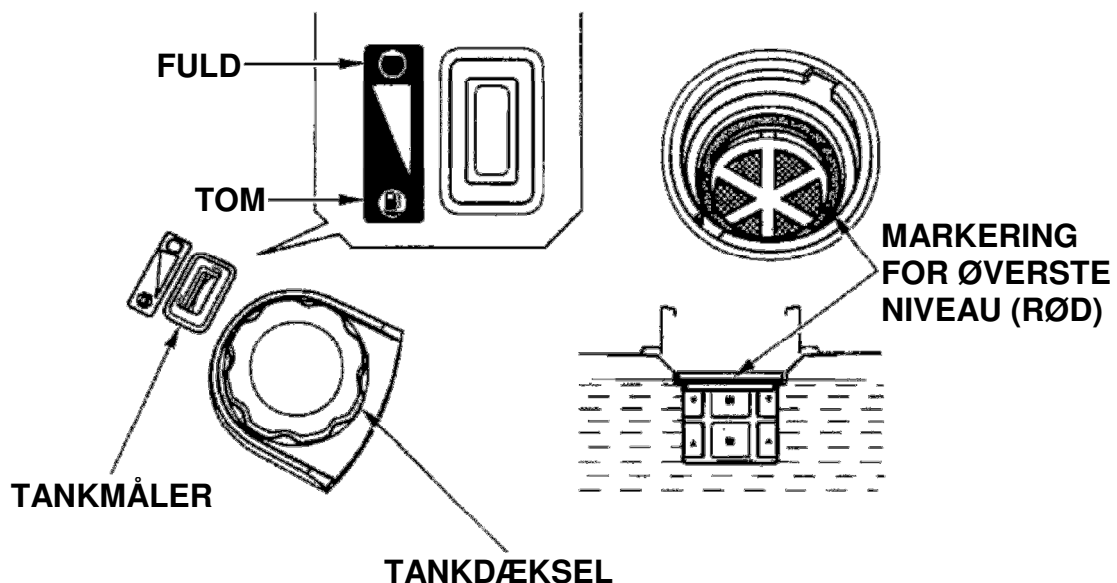

## 4. FORBEREDELSE INDEEN START

---

### **OBS:**

Benzin kan nedbrydes meget hurtigt afhængigt af faktorer, som sollys, temperatur og tid. I værste fald kan benzinen nedbrydes indenfor 30 dage.

Brug af nedbrudt benzin kan forårsage alvorlige skader på motoren (tilstoppet karburator, hængende ventiler).

Sådanne skader, der skyldes ødelagt benzin, er ikke dækket af Hondas garanti:

For at undgå ovenstående, bør nedenstående retningslinjer følges nøje:

- Anvend kun den korrekte benzintype (se side 17).
- For at mindske nedbrydningen, bør benzin altid opbevares i en godkendt benzindunk.
- Ved opbevaring i længere tid (mere end 30 dage), tøm benzintanken og karburatoren (se side 53).

### **Benzin indeholdende karburatorsprit**

Hvis du beslutter at anvende benzin, der indeholder sprit, skal du forvisse dig om, at oktantallet for alkoholen er mindst lige så højt, som det er foreskrevet af Honda for benzinen. Der findes to typer karburatorsprit - ætanol og metanol. Anvend aldrig benzin, der indeholder mere end 10 % ætanol. Anvend aldrig en benzin/spritblanding, der ikke samtidigt indeholder korrosionsdæmpende tilsætningsstoffer. Anvend aldrig benzin, der indeholder mere end 5 % metanol, selvom det indeholder korrosionsdæmpende tilsætningsstof.

### **OBS:**

- Beskadigelser i benzinsystemet eller problemer med motorens trækraft, der skyldes brug af benzin med sprit, er ikke dækket af garantien.  
Honda kan ikke tiltræde anvendelse af benzin indeholdende sprit, da virkningen af dette ikke er fuldt ud belyst endnu.
- Inden køb af benzin fra en tankstation, du ikke er kendt med, bør du forsøge at finde ud af om benzinen indeholder sprit og hvis den indeholder sprit, da hvilken art og mængde.  
Hvis du under drift med benzin indeholdende sprit eller benzin, der muligvis indeholder sprit, bemærker nogen uregelmæssigheder, skift straks til benzin, som du ved ikke indeholder sprit.

### 3. Kontroller luftfiltrene

Kontroller om luftfiltrene er rene og i god stand.

Åben serviceklappen i højre side. Åben de fire clips, tag luftfilterdækslet af, tag papirluftfiltret ud og fjern forfiltret fra dækslet og kontroller begge luftfiltre.

Rengør eller udskift luftfiltrene om nødvendigt (se side 43).

#### BEMÆRK:

- Kør aldrig uden luftfilter. Det vil forårsage kraftig slitage på motoren fra urenheder, støv og snavs, der suges gennem karburatoren ind i motoren.

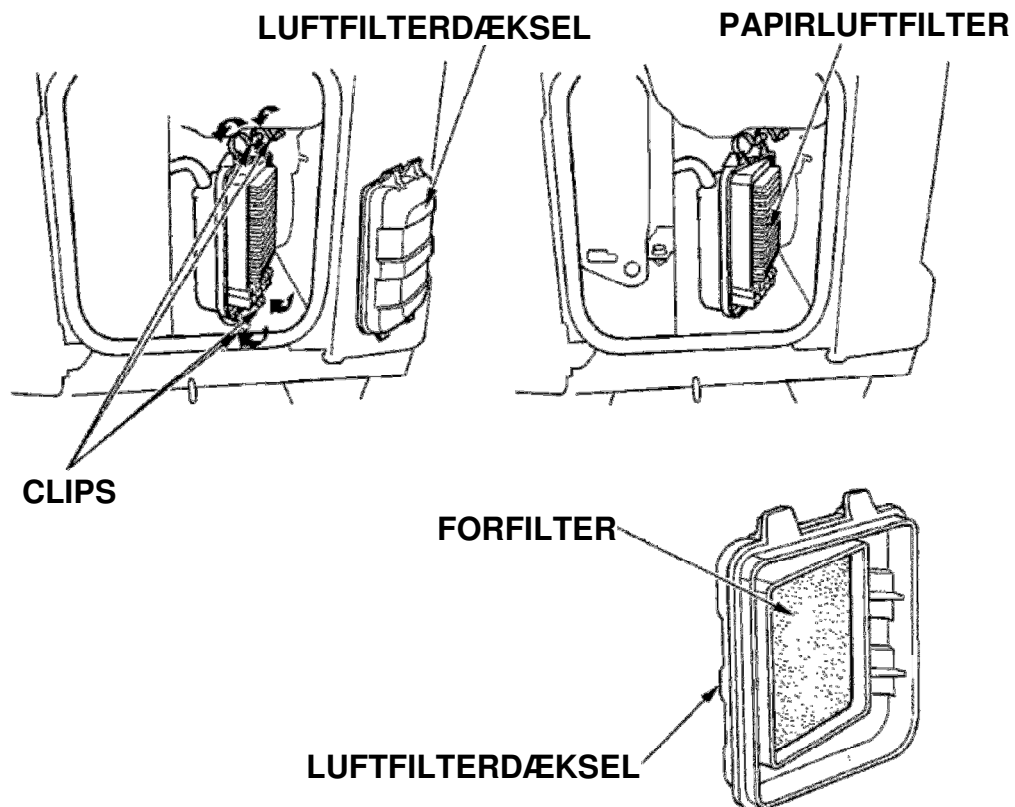

## 5. START AF GENERATOREN

### Med elektrisk starter (Kun EU30is)

#### BEMÆRK:

- Ved start af generatoren efter påfyldning af benzin for første gang, efter lang tids opbevaring eller efter generatoren er kørt tør, åben benzinhane og vent i 10 til 20 sekunder inden start af motoren.

Inden start af motoren, bør al belastning fjernes fra 230 volt stikdåserne.

1. Åben benzinhane.

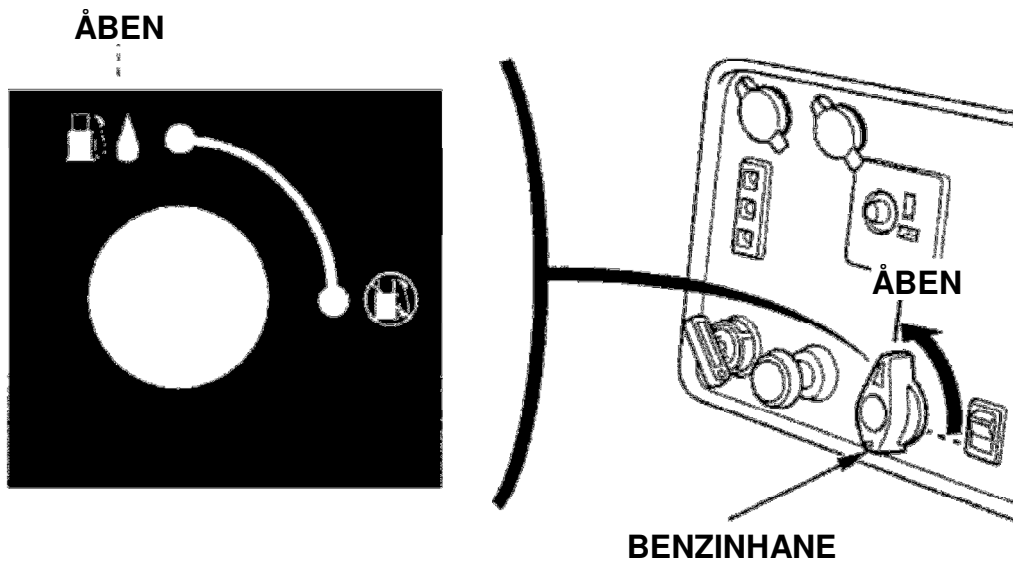

2. Luk chokeren.

#### OBS:

- Anvend ikke chokeren, hvis motoren er varm eller lufttemperaturen er høj.

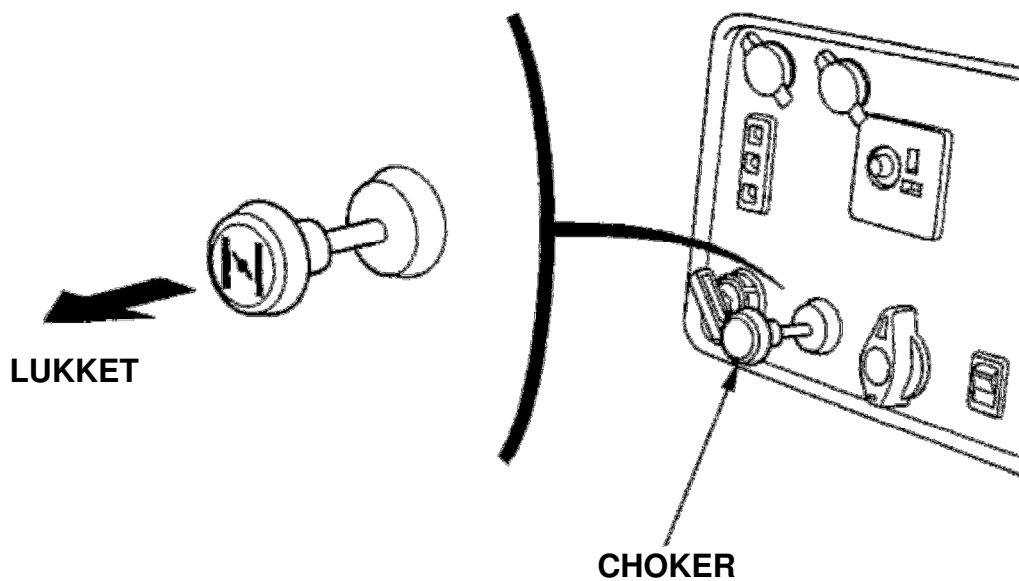

3. Drej tændingsnøglen over på start og hold den der indtil motoren starter.

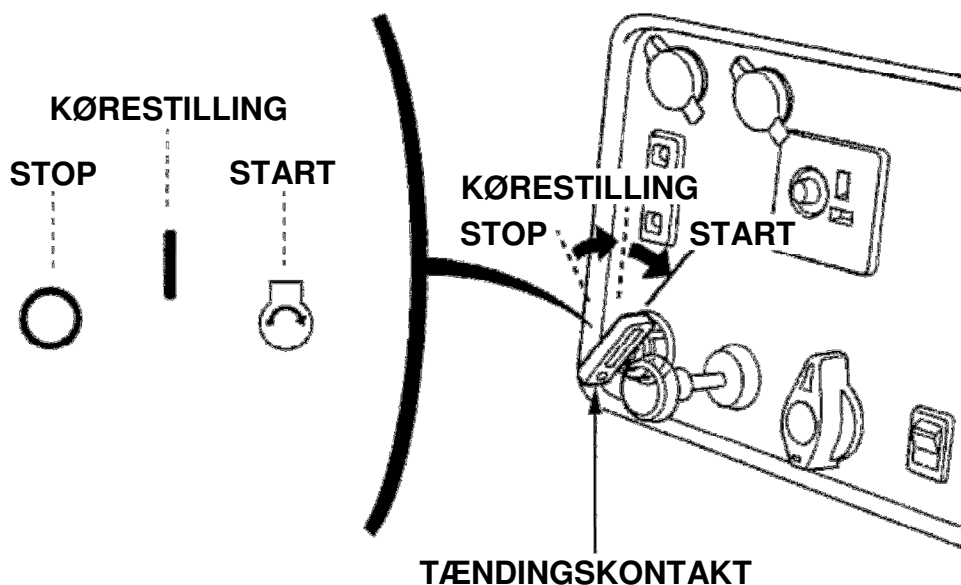

### BEMÆRK:

- Anvend aldrig startmotoren i længere tid end 5 sekunder ad gangen. Hvis motoren ikke starter efter 5 sekunder, slip tændingsnøglen og vent i 10 sekunder inden næste startforsøg.

### OBS:

- Når hastigheden på startmotoren falder efter nogen tid, er det tegn på, at batteriet behøver opladning.
4. Når motoren er startet, slippes tændingsnøglen, den vil automatisk dreje tilbage i kørestillingen.

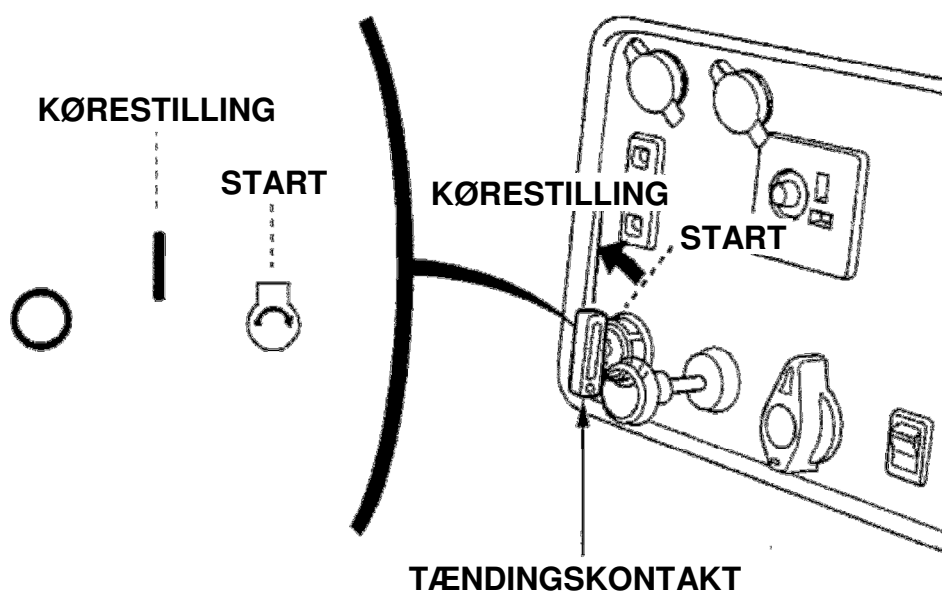

## 5. START AF GENERATOREN

---

5. Åben chokeren efterhånden, som motoren varmer op.

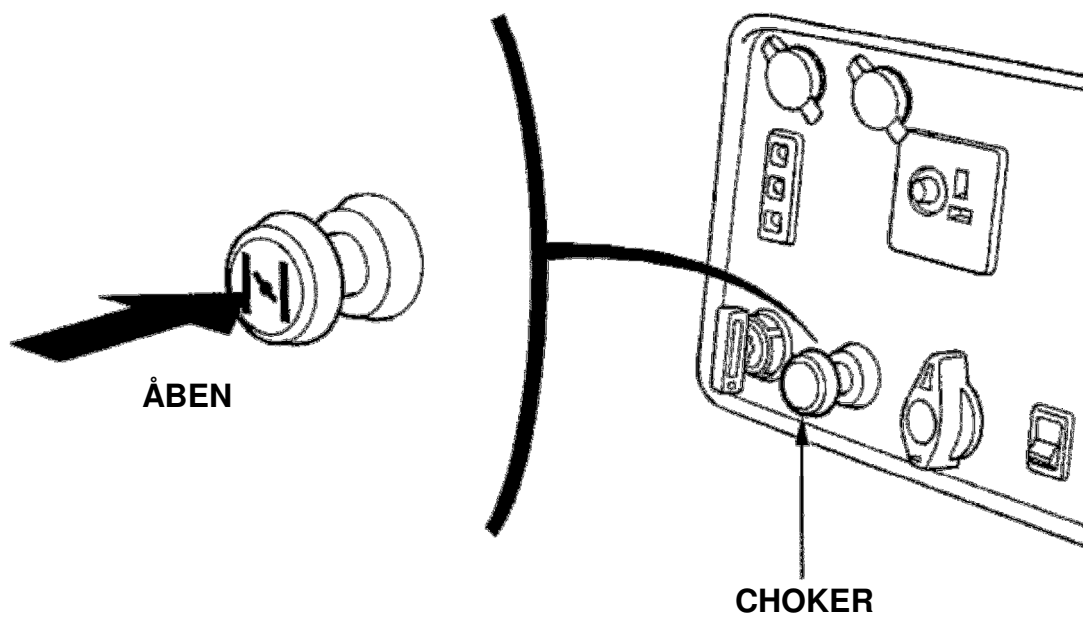

### Manuel start

#### BEMÆRK:

- Ved start af generatoren efter påfyldning af benzin for første gang, efter lang tids opbevaring eller efter generatoren er kørt tør, åben benzinhane og vent i 10 til 20 sekunder inden start af motoren.

Inden start af motoren, bør al belastning fjernes fra 230 volt stikdåserne.

1. Åben benzinhane.

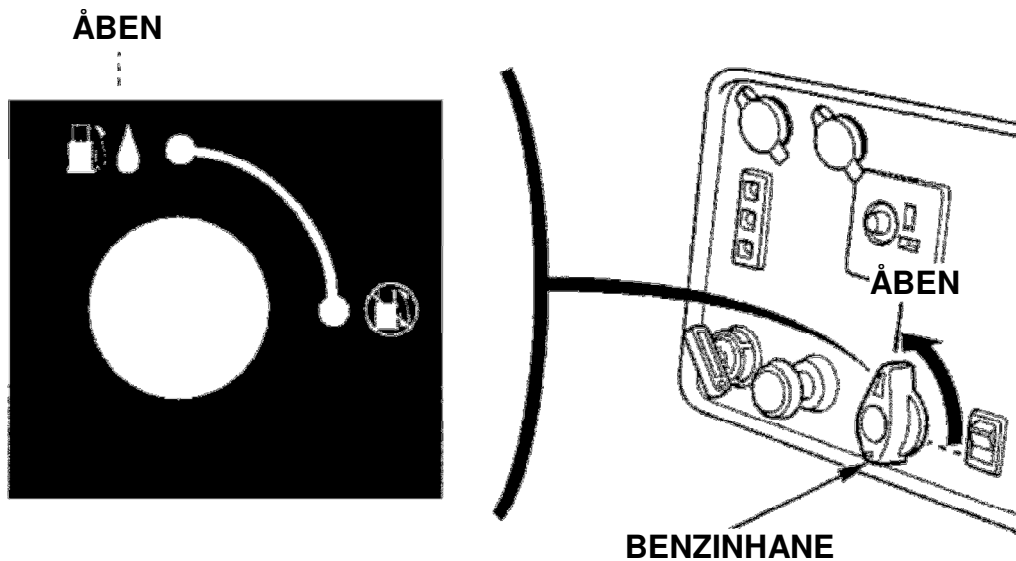

2. Luk chokeren.

#### OBS:

- Anvend ikke chokeren, hvis motoren er varm eller lufttemperaturen er høj.

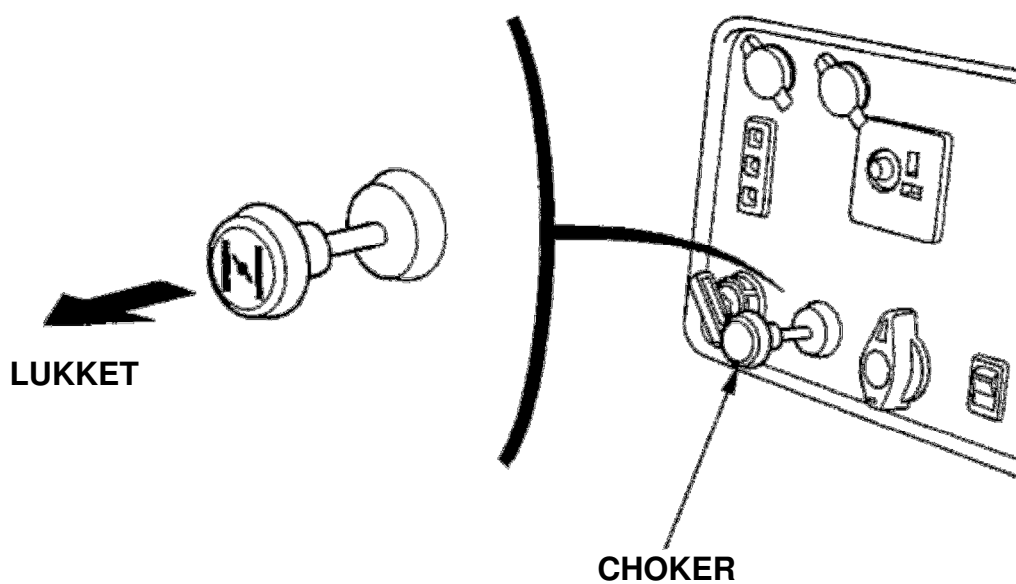

## 5. START AF GENERATOREN

3. Drej tændingsnøglen/stopkontakten over i kørestillingen.

<EU30is>

KØRESTILLING

STOP

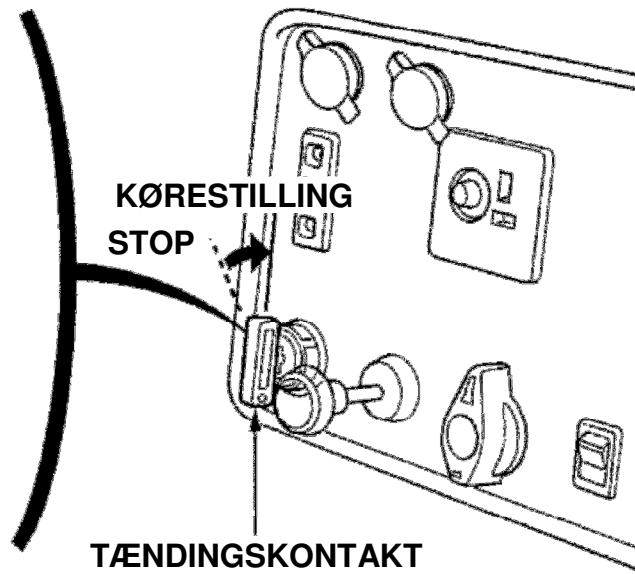

<EU26i>

KØRESTILLING

STOP

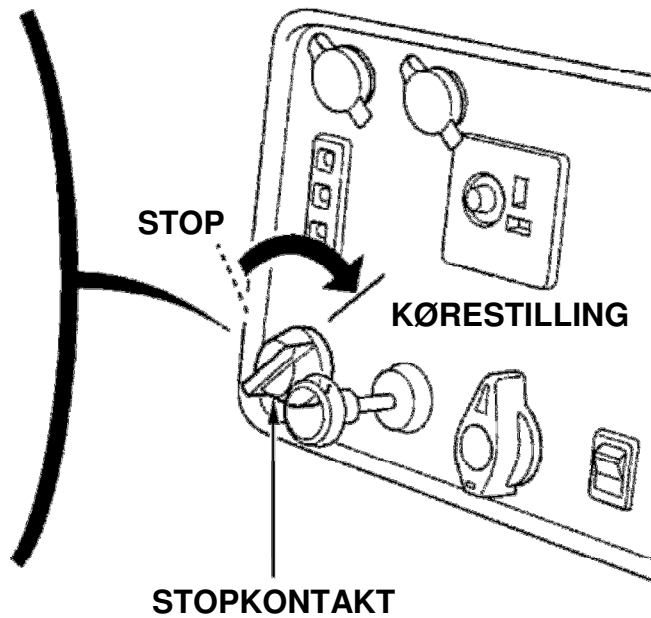



4. Træk i starthåndtaget indtil du mærker modstand og træk derefter hurtigt til.

### BEMÆRK:

- Starthåndtaget kan blive trukket tilbage mod generatoren, af motorens kompression, inden du når at slippe det. Dette vil kunne trække din hånd tilbage mod generatoren og forvolde personskader.
- Undgå at starthåndtaget farer tilbage. Før det langsomt tilbage med hånden.
- Pas på, at snoren til starthåndtaget ikke glider op ad generatoren, da snoren derved vil slides kraftigt.

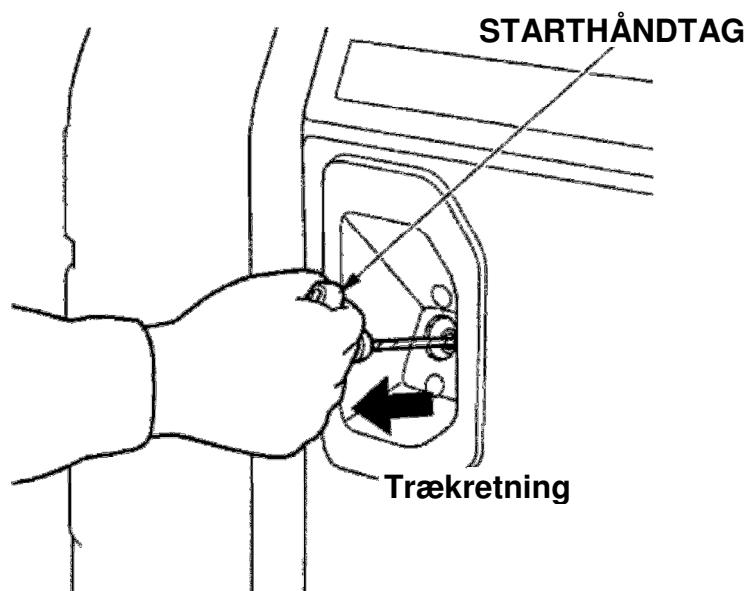

5. Åben chokeren efterhånden, som motoren varmer op.

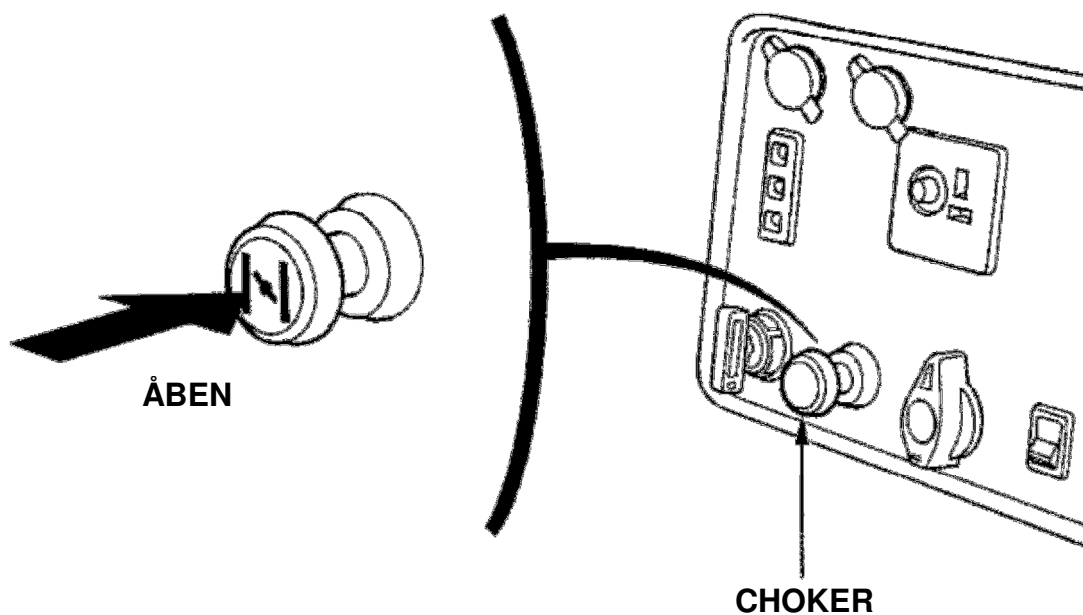

## 5. START AF GENERATOREN

---

- **Modifikation af karburatoren til anvendelse af generatoren i store højder**

Ved anvendelse af generatoren i store højder vil benzin/luftblandingen blive for fed. Ydelsen fra motoren vil mindskes og benzinforbruget vil øges. En alt for fed benzinblanding vil også sode tændrøret og vanskeliggøre start af motoren. Drift i stor højde i længere tid er så forskellig fra driftsformen motoren er bygget til og vil kunne øge forureningen.

Ydelsen under drift i store højder kan forbedres ved en specifik modifikation af karburatoren. Hvis du altid skal anvende generatoren i højder over 1.500 meter over havets overflade, bør din autoriserede Honda forhandler udføre denne modifikation.

Selv med korrekt karburatormodifikation vil motorens ydelse mindskes med ca. 3,5 % for hver 300 meter højden øges. Ydelsen vil dog være større end uden eventuel modifikation.

### **BEMÆRK:**

- Drift med generatoren i under 1.500 meter højde med en modificeret karburator, vil resultere i mindsket ydelse, overophedning og eventuelt kraftige skader på motoren, grundet en for mager benzin/luftblanding.

Generatoren leverer tilstrækkelig elektrisk kraft til at forårsage alvorlige elektriske stød og endda med dødelig udgang, hvis den anvendes forkert. Kontroller at generatoren tilsluttes til en korrekt jordforbindelse, når det tilsluttede udstyr kræver dette.

For at tilslutte jordklemmen på generatoren til et jordspyd kræves en kobberledning i samme dimension, som kablet til det tilsluttede udstyr eller større.

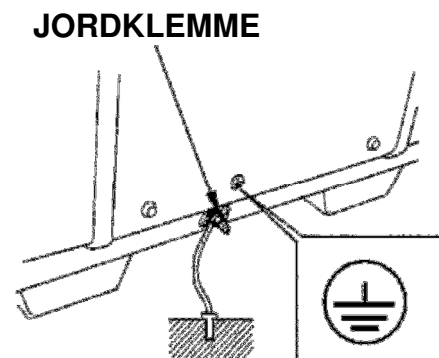

Anvend et forlængerkabel med jord, når det tilsluttede udstyr kræver jordforbindelse.

Identificer jordbenet i stikket, se side 60.

Tilslut et fejlstrømsrelæ med overbelastningsbeskyttelse HPFI med afbryder ved 30 mA fejlstrøm og reaktionstid på mindre end 0,4 sekunder ved større end 30 A strømstyrke, hvis du tilslutter to eller flere forbrugere.

Følg altid instruktionerne fra producenten af fejlstrømsrelæet inden anvendelse.

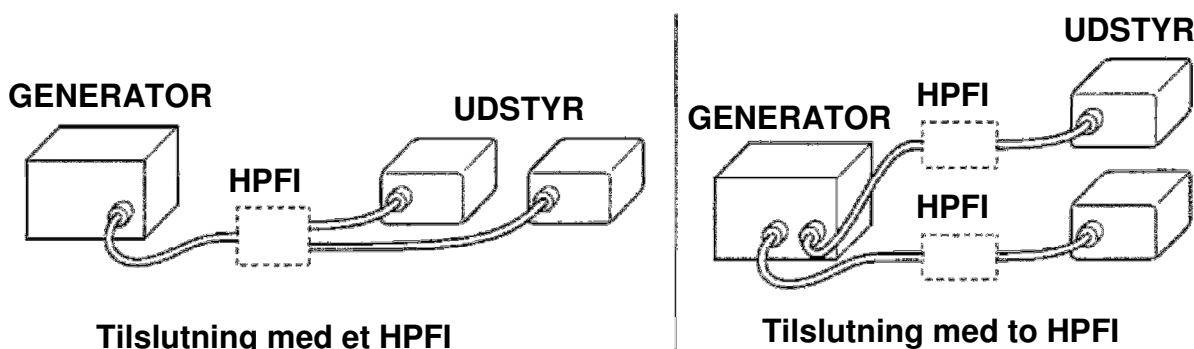

### ADVARSEL:

- **Forkert tilslutning kan lade strøm løbe fra generatoren tilbage i ledningsnettet. Sådan en strøm kan bevirke at personer, som arbejder på ledningsnettet og andre, kan få elektriske stød, hvis de er i kontakt med blottede ledninger eller andet under et nedbrud og det kan også resultere i, at generatoren eksploderer, brænder eller forårsager brand, når den almindelige strøm vender tilbage. Kontakt din el-leverandør eller en autoriseret installatør for korrekt tilslutning.**

## 6. ANVENDELSE AF GENERATOREN

---

### BEMÆRK:

- Overbelast aldrig nogen af 230 volt stikdåserne.
- Undlad at modificere og anvende generatoren til andre formål end hvad den er påtænkt til. Vær også opmærksom på det følgende, når generatoren bruges.
- Undlad at montere rør til forlængelse af udstødningen.
- Når der skal anvendes et forlænger-kabel, brug kun et kraftigt gummikabel.
- Største længder på forlænger-kabler; 60 meter for kabler på 1,5 mm<sup>2</sup>. og 100 meter for kabler på 2,5 mm<sup>2</sup>. Et for langt forlænger-kabel vil mindske spændingen til det tilsluttede udstyr, grundet modstanden i kablet.
- Hold generatoren borte fra andre elektriske installationer, som offentlige el-net m.v.

### OBS:

- 12 volt stikket kan anvendes samtidigt med 230 volt.  
Hvis du anvender begge strømkilder på samme tid, skal du kontrollere, at du ikke sammenlagt overstiger generatorens maksimale ydelse.  
Maksimal ydelse ved samtidigt brug af 12 volt:  
EU26i: 2,25 kVA.  
EU30is: 2,65 kVA
- De fleste elektriske motorer har et større forbrug under start, end opgivet på typeskiltet.
- Kontroller at spændingen for udstyr passer til spændingen fra generatoren. Overskrid aldrig generatorens maksimale ydelse. Belastning mellem kontinuerlig ydelse og maksimal ydelse, må ikke overskride 30 minutter.
- Begræns drift med maksimal ydelse til 30 minutter.  
Maksimal ydelse:  
EU26i: 2,6 kVA.  
EU30is: 3,0 kVA.
- Ved drift i længere tid, bør den kontinuerlige ydelse ikke overskrides.  
Kontinuerlig ydelse:  
EU26i: 2,4 kVA.  
EU30is: 2,8 kVA.
- I alle tilfælde skal det totale forbrug (VA) af alle tilsluttede apparater beregnes.

### Anvendelse af 230 volt

1. Start generatoren og kontroller at den grønne kontrollampe for 230 volt tænder.
2. Kontroller at udstyret er slukket og sæt hanstikket i 230 volt stikdåsen.

**KONTROLLAMPE  
FOR 230 VOLT (GRØN)**

**KONTROLLAMPE FOR  
OVERBELASTNING (RØD)**

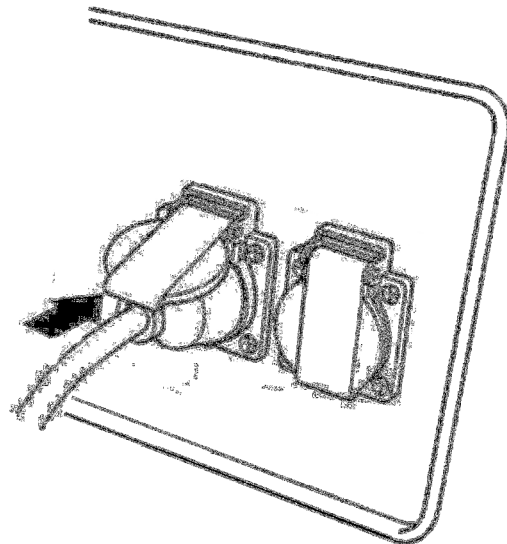
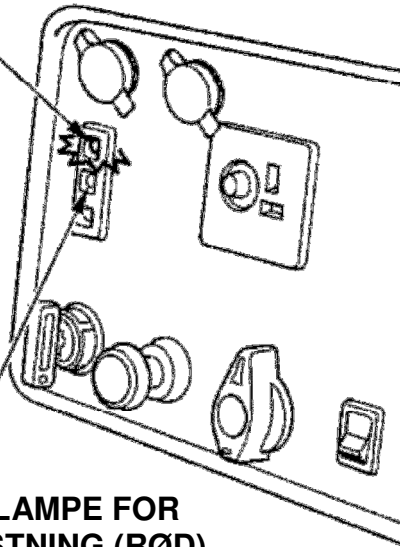

### BEMÆRK:

- Betydelig overbelastning, der hele tiden tænder advarselampen (rød) for overbelastning vil beskadige generatoren. Marginal overbelastning, som momentvis tænder advarselampen vil forkorte generatorens levetid.
- Kontroller at det udstyr du ønsker at tilslutte til generatoren er i driftmæssig forsvarlig stand inden tilslutningen. Elektrisk udstyr (inkl. ledninger og stik) må ikke have beskadigelser. Hvis et tilsluttet udstyr begynder at arbejde unormalt, arbejder trægt eller pludselig stopper, skal generatoren stoppes omgående. Derefter tages udstyret ud af 230 volt stikdåsen og undersøges for fejl.

## 6. ANVENDELSE AF GENERATOREN

---

### 230 volt sikringer

230 volt sikringerne vil automatisk afbryde (trykknop springer ud), hvis der er kortslutning eller en kraftig overbelastning af generatoren og en af 230 stikdåserne.

Hvis en 230 sikring afbryder, bør det tilsluttede udstyr kobles fra, kontrolleres for korrekt virkemåde og at det ikke overskrider kapaciteten for stikdåsen inden sikringen atter tændes (trykknappen trykkes ind).

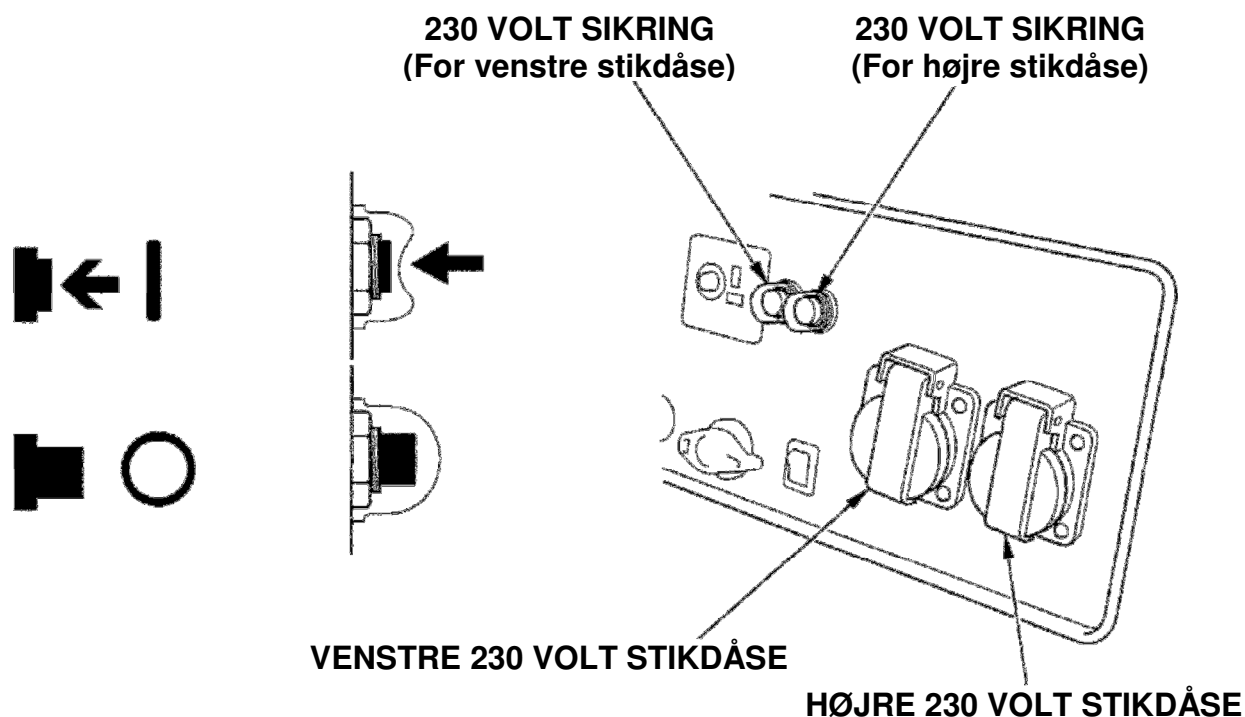

### Kontrollampe for 230 volt og advarselampe for overbelastning

Kontrollampen for 230 volt (grøn) vil lyse under normal drift.

Hvis generatoren er overbelastet (se side 28) eller hvis det tilsluttede udstyr er kortsluttet, vil kontrollampen for 230 volt (grøn) slukke og advarselampen for overbelastning (rød) vil tænde og strømmen til det tilsluttede udstyr vil afbryde.

Stop generatoren, hvis advarselampen for overbelastning (rød) tænder og kontroller det tilsluttede udstyr for overbelastning.

#### BEMÆRK:

Advarselampen for overbelastning (rød) vil også kunne lyse i følgende tilfælde:

- Når inverteren er overophedet; vil strømmen til det tilsluttede udstyr blive afbrudt. Kontroller om luftindtaget er blokeret.
- Inden der tilsluttes udstyr til generatoren, skal det kontrolleres, at udstyret er i god stand og at strømforbruget ikke overskrider generatorens maksimale ydelse. Tilslut ledningen fra udstyret og start generatoren.

**KONTROLLAMPE FOR 230 VOLT  
(GRØN)**

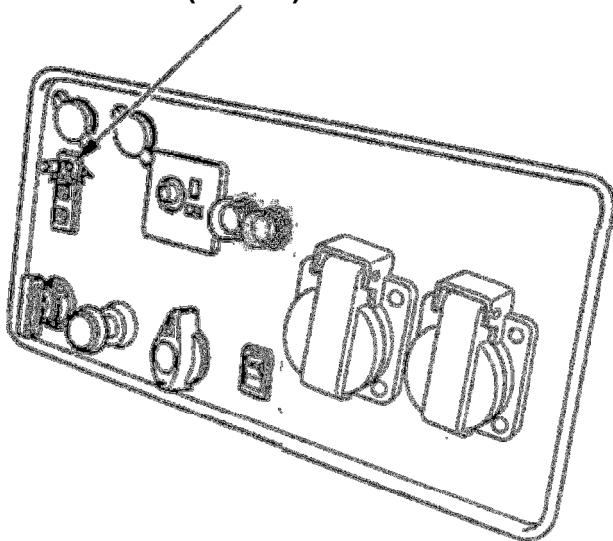

**ADVARSELAMPE FOR  
OVERBELASTNING  
(RØD)**

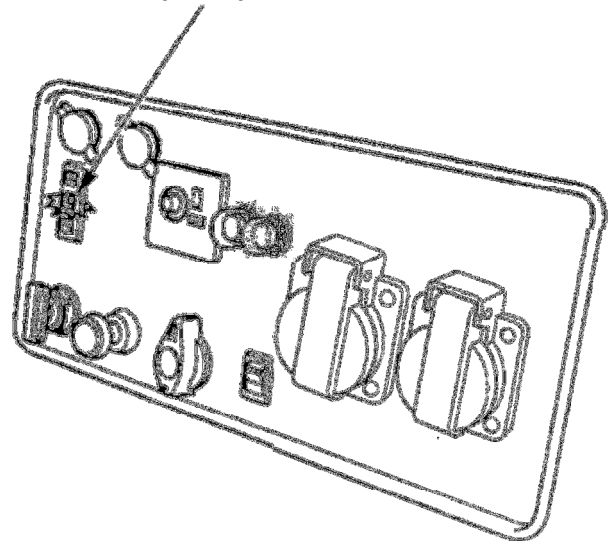

#### OBS:

- Når en elektrisk motor startes, kan både den røde advarselampe for overbelastning og den grønne kontrollampe 230 volt lyse samtidigt. Dette er normalt, hvis den røde advarselampe for overbelastning slukker efter ca. 4 sekunder. Hvis den røde advarselampe for overbelastning fortsætter med at lyse, bør du kontakte din autoriserede Honda forhandler.

## 6. ANVENDELSE AF GENERATOREN

### Paralleldrift

Læs venligst hele kapitlet "**Anvendelse af generatoren**" inden sammenkobling af to generatorer.

Disse parallelstik er kun beregnet for tilslutning af Honda's kontrolboks for parallel drift (ekstra udstyr).

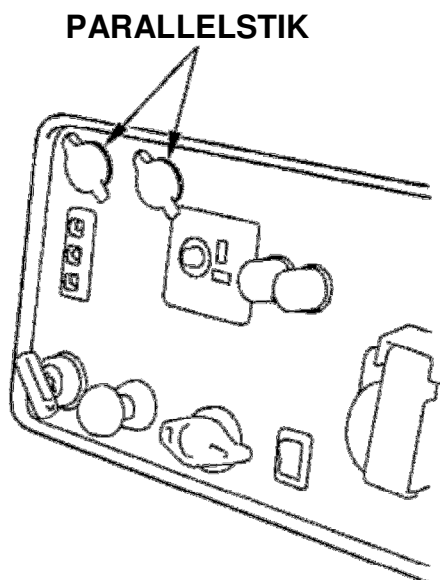

**KONTROLBOKS FOR PARALLELDRIFT  
(Ekstra udstyr)**

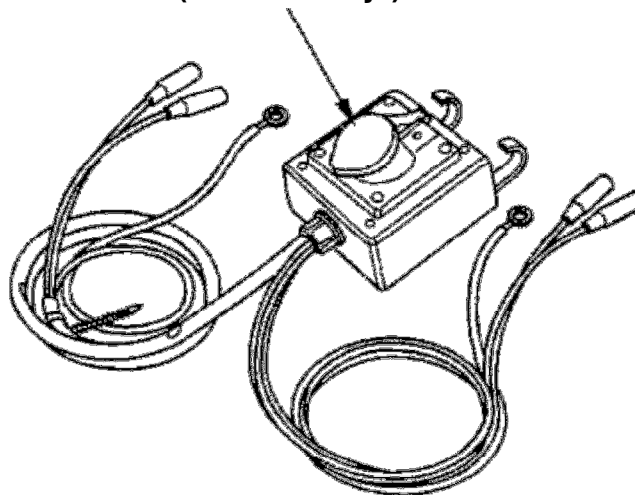

Kontroller at belastningen fra udstyret ikke overstiger ydelsen fra generatorerne. Overskrid aldrig maksimum ydelsen på generatorerne. Belastning mellem kontinuerlig ydelse og maksimal ydelse skal begrænses til maksimalt 30 minutter.

Begræns drift, der kræver maksimal ydelse, til 30 minutter.

Maksimal ydelse ved paralleldrift:

EU26i:	5.200 VA.
EU30is:	6.000 VA.

Begræns kontinuerlig ydelse så den ikke overskrider den kontinuerlige ydelse.

Kontinuerlig ydelse ved paralleldrift:

EU26i:	4.800 VA.
EU30is:	5.600 VA.

I begge tilfælde skal den totale belastning (VA) beregnes af alt det tilsluttet udstyr.

### **BEMÆRK:**

- Betydelig overbelastning, der ofte tænder advarselslampen for overbelastning (rød) vil beskadige generatoren. Marginal overbelastning, som momentvis tænder advarselslampen vil forkorte generatorens levetid.



### ADVARSEL:

- Forbind aldrig forskellige typer eller modeller generatorer.
  - Tilslut aldrig andre kabler end Honda's specielle kontrolboks med stikdåse for paralleldrif.
  - Tilslut og fjern kun kontrolboksen for paralleldrif, når motoren er stoppet.
  - Inden drift med kun en generator skal kontrolboksen for paralleldrif afmonteres.
1. Hægt kontrolboksen for paralleldrif fast på håndtaget i fronten af generator 1 og fastgør det længste kabel til håndtaget på generator 2 med en strips.
  2. Tilslut de specielle kabler til begge generatorer.

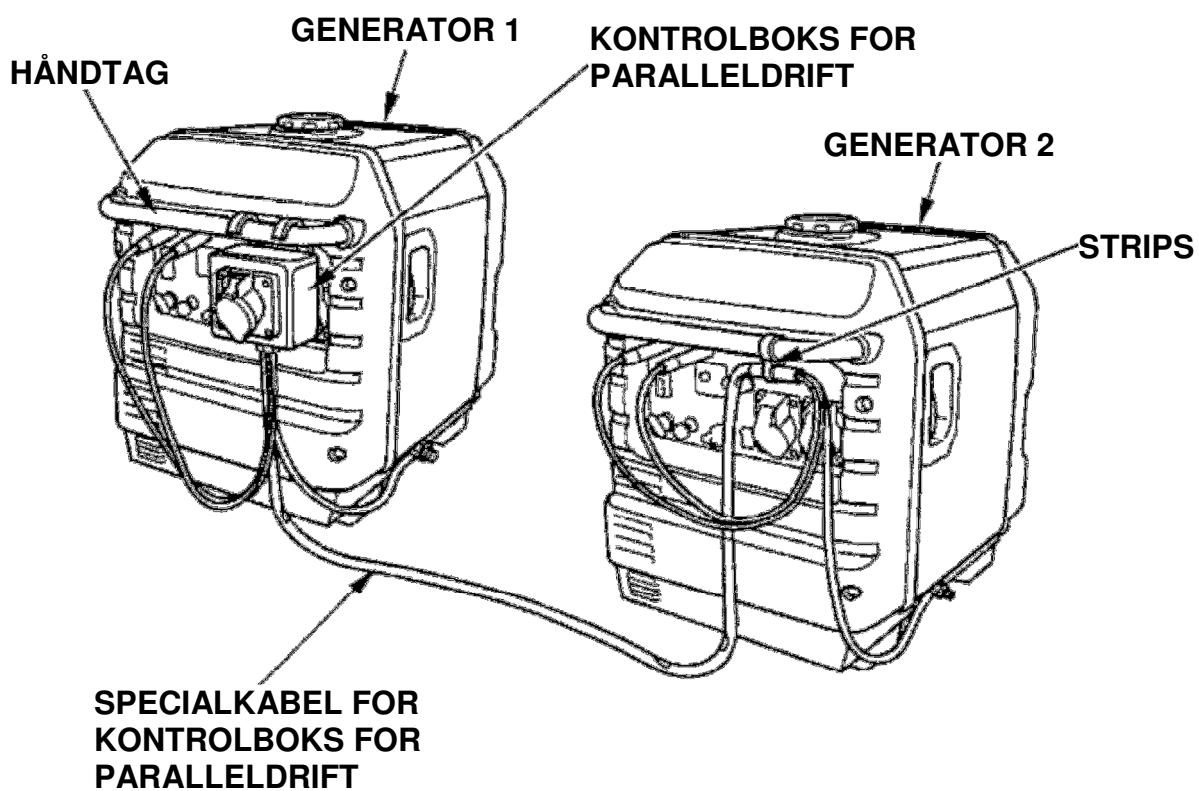

## 6. ANVENDELSE AF GENERATOREN

3. Kontroller, at jordforbindelsen er tilsluttet, hvis det tilsluttede udstyr kræver det.

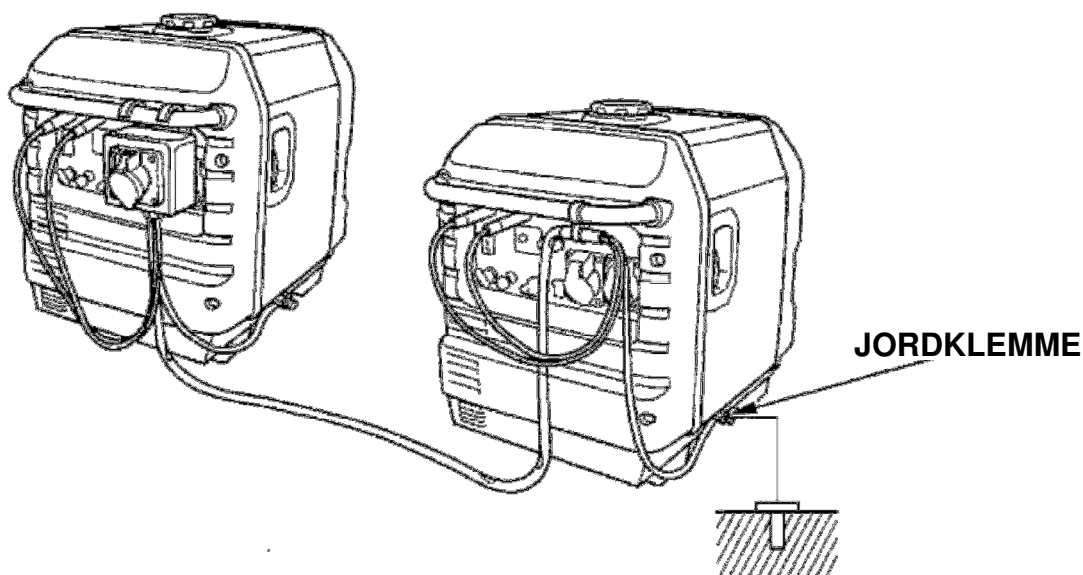

4. Start begge generatorer ifølge kapitlet "**Start af generatoren**".
  - Når den grønne kontrollampe for 230 volt slukker og den røde advarselampe for overbelastning tænder i stedet, skal tændingskontakten drejes over på stop for at stoppe motoren og for derefter at starte motoren igen.
5. Kontroller at udstyret, der skal anvendes, er slukket og sæt hanstikket fra udstyret ind i 230 volt stikdåsen på kontrolboksen for paralleldrif.

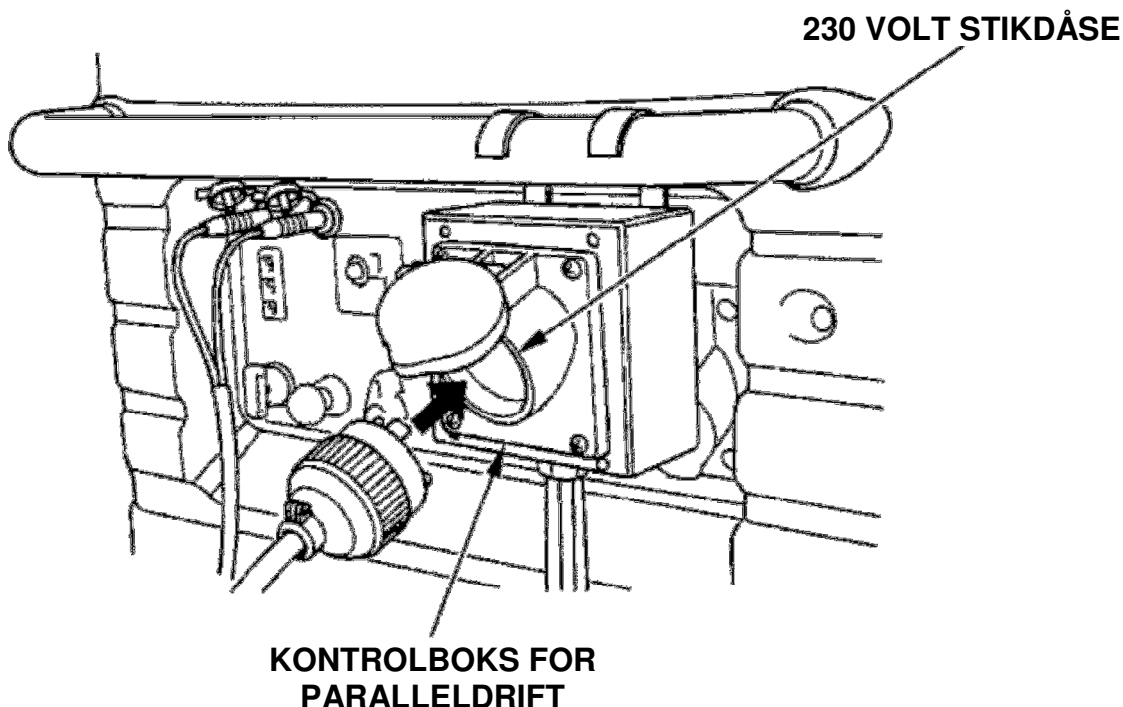

### BEMÆRK:

- Kontroller at udstyret, der skal anvendes, er slukket. Hvis udstyret, der skal anvendes, er tændt vil det pludseligt begynde at arbejde, når generatorerne startes, hvilket kan føre til uheld og personskader.

6. Tænd for det tilsluttede udstyr.  
Den grønne kontrollampe for 230 volt skal lyse.

### Ved normal drift

#### KONTROLLAMPE FOR 230 VOLT (GRØN)

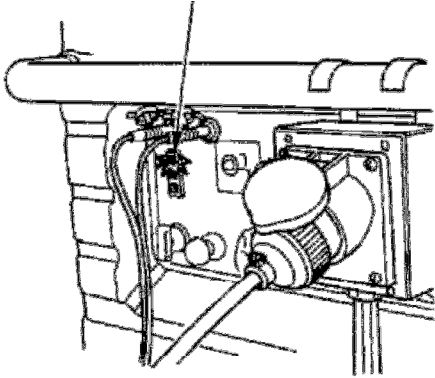

### Ved overbelastning eller kortslutning

#### ADVARSELSLAMPE FOR OVERBELASTNING (RØD)

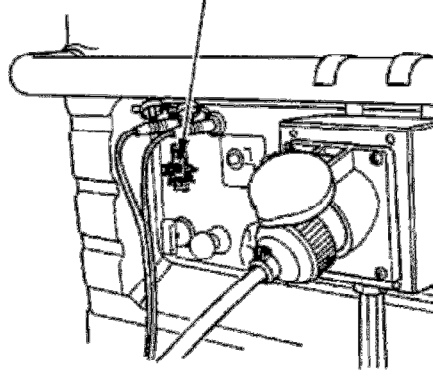

- I tilfælde af overbelastning (se side 31) eller når der opstår problemer med det tilsluttede udstyr vil den grønne kontrollampe for 230 volt slukke, den røde advarselsslampe for overbelastning vil tænde, lyse konstant og strømmen til 230 volt stikdåserne vil afbrydes. I sådanne tilfælde vil motoren på den pågældende generator ikke stoppe af sig selv, men skal stoppes ved, at tændingsnøglen/tændingskontakten drejes over på stop.

### OBS:

- Den røde advarselsslampe for overbelastning vil tænde i følgende tilfælde: Hvis inverteren skulle blive overophedet; vil strømmen til det tilsluttede udstyr vil afbrydes. Kontroller om luftindtaget er blokeret.
  - Når udstyr, der kræver en stor startstrøm, som f.eks. motorer og lign. startes, kan den røde advarselsslampe for overbelastning og den grønne kontrollampe for 230 volt lyse samtidigt i en kort periode (ca. 4 sekunder), dette er ingen fejl. Efter start af udstyret, bør den røde advarselsslampe for overbelastning slukke og den grønne kontrollampe for 230 volt bør fortsat lyse.
  - Når drift med en af generatorerne stoppes efter start af udstyret, skal kontrolboksen for paralleldriften afmonteres samtidigt.
7. Når du atter skal bruge strøm fra generatoren, bør du slukke for det tilsluttede udstyr og tage hanstikket på ledningen fra udstyret ud af 230 volt stikdåsen. Kontroller at udstyret og ledninger er i orden, at udstyret ikke kræver for meget strøm og start generatoren igen.

## 6. ANVENDELSE AF GENERATOREN

### Anvendelse af 12 volt

12 volt stikket er kun til opladning af automobilbatterier.

Strømmen fra 12 volt stikket vil variere i forhold til stillingen på økonomikontakten. Når økonomikontakten er i økonomistilling og 230 volt stikdåserne ikke anvendes vil strømmen kun være ca.  $\frac{1}{3}$  af den kontinuerlige.

### 12 volt ladning

Økonomikontakt Model	Afbrudt	Økonomidrift (anvend ikke sammen med 230 volt)
EU26i	10 A.	Ca. 3,3 A.
EU30is	12 A.	Ca. 4,0 A.

1. Sæt ladekablet i 12 volt stikket på generatoren og derefter ladekablet på batteriets poler.

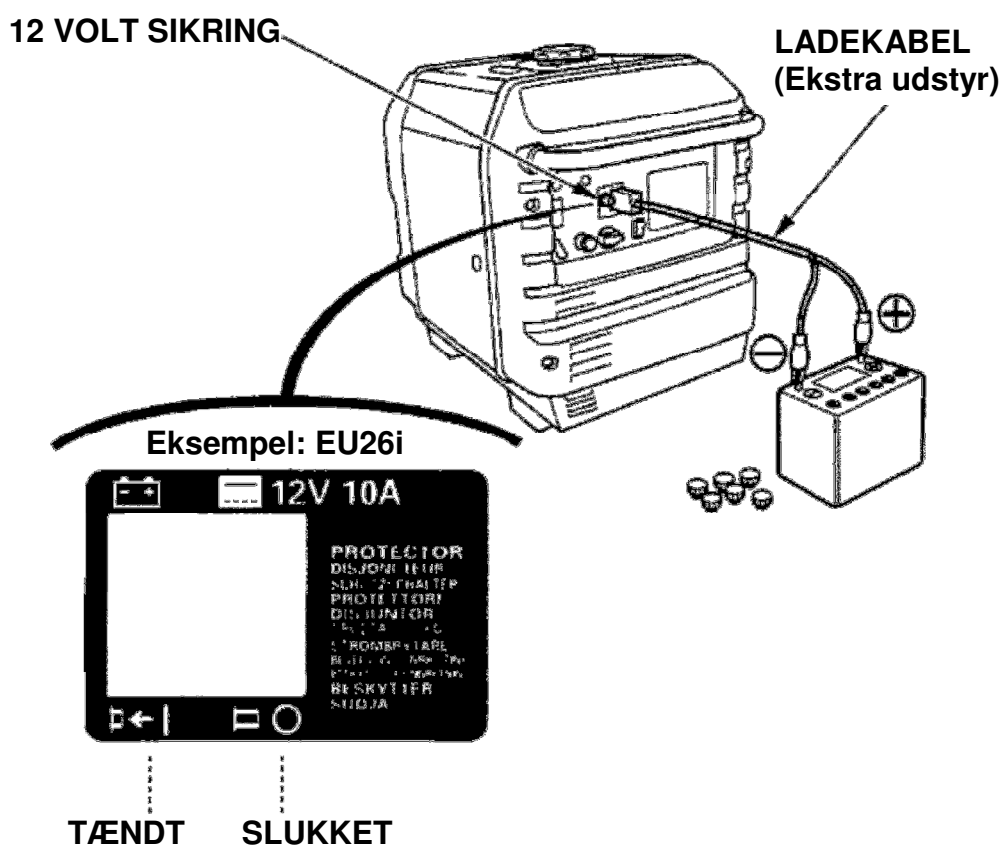

### ADVARSEL:

- For at undgå dannelse af gnister i nærheden af batteriet, bør ladekablet først tilsluttes til 12 volt stikket på generatoren og derefter til batteriet. Tilsvarende skal ladekablet først afmonteres batteriet og derefter generatoren.
- Inden tilslutning af ladekablet til et batteri, der monteret i en bil, skal stelforbindelsen fra batteriet til bilen afmonteres. Monter atter bilens stelforbindelse efter ladekablet fra generatoren er taget af batteriet. Dette vil mindske risikoen for dannelsen af gnister og kortslutninger, hvis du ved et uheld kommer til at danne kontakt mellem en af batteriets poler og bilens karrosseri.

### BEMÆRK:

- Forsøg aldrig at starte bilens motor med generatoren tilsluttet til batteriet. Generatoren kan beskadiges.
- Tilslut pluskablet (+) fra ladekablet til batteriets pluspol (+).  
Pas på ikke at polvende ladekablet under monteringen, da det vil kunne medføre alvorlige skader på både batteriet og generatoren.

### ADVARSEL:

- Batterier udvikler eksplosive gasser, hvis disse antændes kan en eksplosion forvolde alvorlige personskader og dødsfald. Sørg for tilstrækkelig udluftning.
- **KEMISK RISIKO:** Batterier indeholder ætsende svovlsyre. Ved kontakt med huden, øjnene, selv gennem tøj kan svovlsyren forårsage brandsår. Ifør dig beskyttende tøj og ansigtsskærm.
- Undgå åben ild, gnister og rygning i nærheden af batteriet.  
**MODGIFT:** Hvis du får syre i øjnene, skyl grundigt med lunkent vand i mindst 15 minutter og tilkald læge.
- **GIFTRISIKO:** Batterisyre er giftig.  
**MODGIFT:** - Udvendigt: Skyl med rindende vand.  
- Indvendigt: Drik så meget vand eller mælk som muligt.  
Derefter mere mælk pisket sammen med æg eller vegetabilsk olie og tilkald straks læge.
- **OPBEVARES UTILGÆNGELIGT FOR BØRN.**

2. Start generatoren.

### OBS:

- Opladning fra 12 volt stikket kan ske samtidigt ved brug af 230 volt.
- Hvis ladesystemet overbelastes vil 12 volt sikringen springe ud og afbryde strømmen. Hvis dette skulle forekomme, vent i nogle minutter inden sikringen atter trykkes ind for at genoptage driften.
- 12 volt sikringen beskytter ikke mod overopladning af batteriet.

## 6. ANVENDELSE AF GENERATOREN

---

### Oliealarm

Oliealarmen er designet til at beskytte motoren mod skader ved drift med for lidt olie påfyldt krumtaphuset. Inden olieniveauet i motoren kommer under minimumsniveauet, vil oliealarmen automatisk stoppe motoren (tændingsnøglen/stopkontakten vil stadig stå i kørestillingen).

Hvis oliealarmen har stoppet motoren, vil advarselsslampen for manglende motorolie (rød) blinke, når du forsøger at starte motoren med startmotoren eller starthåndtaget og motoren vil ikke starte. Hvis dette skulle ske, påfyld den anbefalede olie på motoren (se side 15).

### ADVARSELSSLAMPE FOR MANGLENDE MOTOROLIE

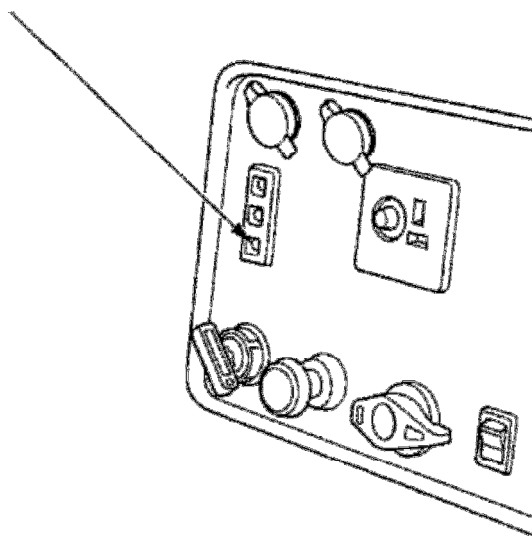

Ved nødstop drejes tændingsnøglen/tændingskontakten over på stop.

Ved normal drift:

1. Sluk for det tilsluttede udstyr og tag udstyret ud af 230 volt stikdåserne på generatoren.

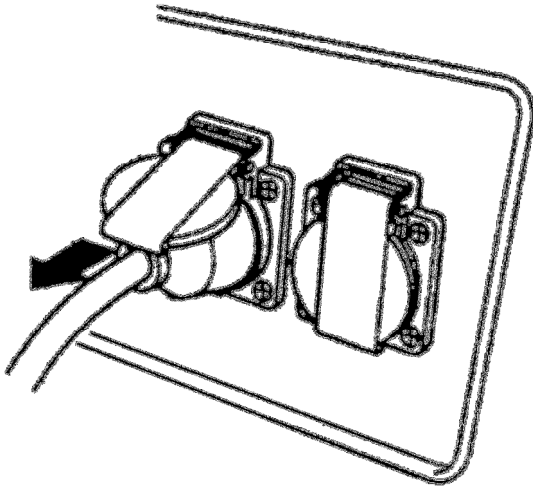

VED PARALLELDRIFT

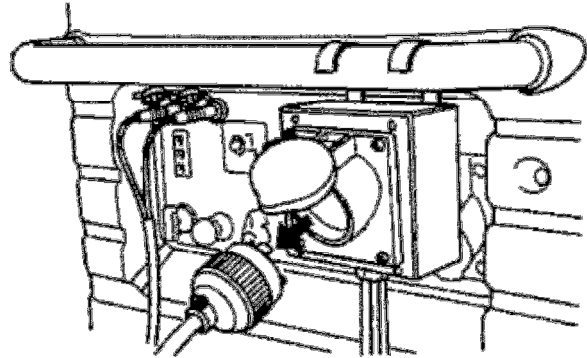

2. Drej tændingsnøglen/tændingskontakten over på stop.

<EU30is>

STOP

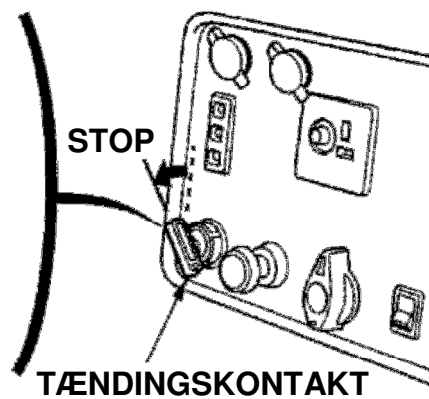

<EU26i>

STOP

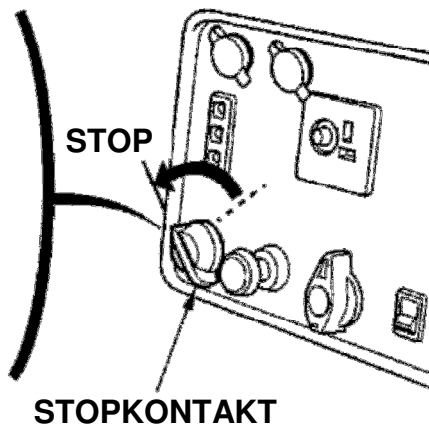

## 7. STOP AF GENERATOREN

3. Luk benzinhanen.

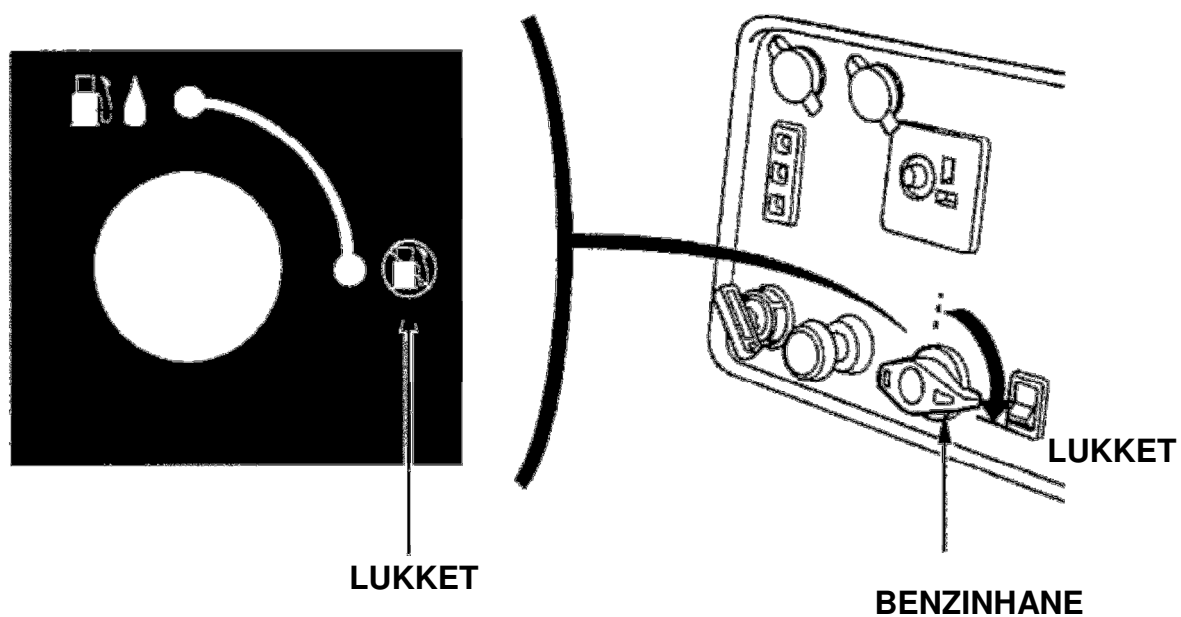

4. Efter paralleldrif med to generatorer skal kontrolboksen for paralleldrif afmonteres.

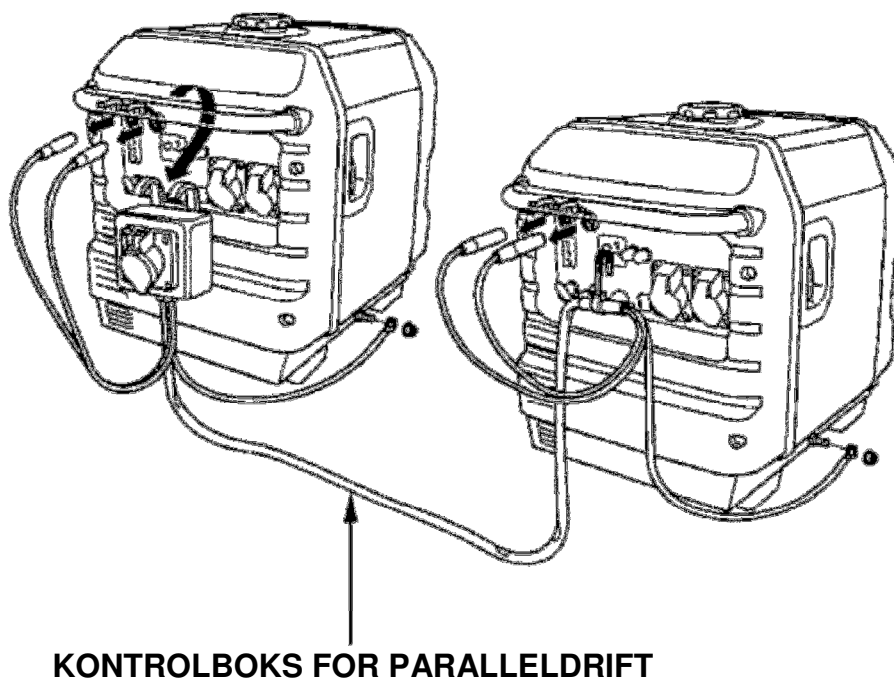



Formålet med periodiske eftersyn og justeringer af generatoren er, at sikre generatoren maksimal ydelse og levetid.

Serviceintervaller og vedligeholdelseskrav er beskrevet nederst på siden.

**ADVARSEL:**

**Kontroller at generatoren er stoppet inden der udføres nogen form for vedligeholdelse og service. Dette vil eliminere adskillige risici:**

- **Forgiftning fra kulilte fra udstødningsgassen. Kontroller at der er tilstrækkelig ventilation, hver gang motoren skal køre.**
- **Forbrændinger fra varme motordele. Lad motoren køle ned inden berøring.**
- **Skader fra roterende dele. Lad aldrig motoren køre, medmindre det udtrykkeligt kræves.**

**Lydpotten bliver under drift meget varm og forbliver varm en tid efter motoren er stoppet. Pas på ikke at berøre lydpotten, mens den er varm. Lad motoren køle ned inden udførelse af vedligeholdelse.**

**BEMÆRK:**

- Anvend kun originale Honda reservedele til vedligeholdelse og reparation. Brug af uoriginale reservedele kan beskadige generatoren.

**Serviceskema**

HYPPIGHED (3)		Daglig	Første måned eller 20 timer	Hver 3. måned eller 50 timer	Hver 6. måned eller 100 timer	Hvert år eller 300 timer
Regelmæssig vedligeholdelse udføres ved hver angiven måned eller driftstime afhængig af, hvad der kommer først.						
Motorolie	Kontrol	○				
	Skift		○		○	
Luftfilter	Kontrol	○				
	Rengør			○ (1)		
	Skift					○ †
Slamglas	Rengør				○	
Tændrør	Kontrol - justér				○	
	Skift					○
Ventilspillerum	Kontrol - justér					○ (2)
Forbrændingskammer	Rengør	Hver 500 timers drift (2)				
Benzintank og filter	Rengør					○ (2)
Benzinslange	Kontrol	Hvert 2. år. Udskift om nødvendigt (2)				

**OBS:**

- † Udskift kun papirluftfiltret.
- (1) Renses oftere under drift i støvede forhold.
- (2) Disse punkter bør udføres af din autoriserede Honda forhandler, medmindre du har det rigtige værktøj og mekanisk kunnen. Se Honda's værkstedshåndbog.
- (3) Ved professionel brug, anvend timer i drift for korrekt vedligeholdelse.

## 8. VEDLIGEHOLDELSE

---

### 1. Skift motorolien

Aftap motorolien mens motoren stadig er varm, for at sikre hurtig og fuldstændig tømning.

1. Tag dækslet over aftapningsproppen og oliepinde/proppen af.
2. Skru aftapningsproppen og oliepinde/proppen af og aftap motorolien.
3. Monter aftapningsproppen og spænd den korrekt.
4. Fyld op med den anbefalede motorolie (se side 15) og kontroller olieniveauet.
5. Monter oliepinde/proppen og dækslet.

#### Motorolie indhold:

EU26i: 0,53 liter.

EU30is: 0,55 liter.

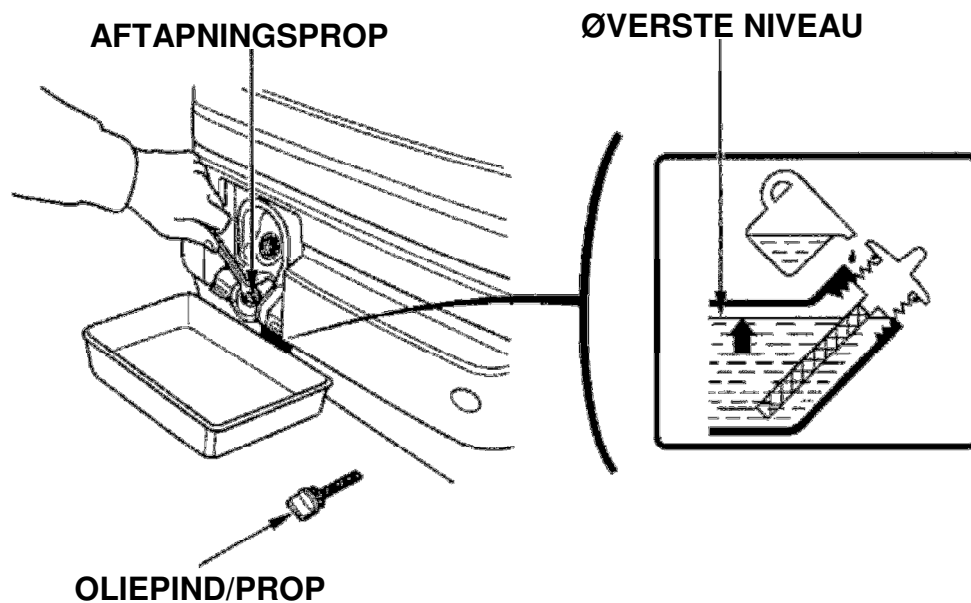

Vask hænderne med vand og sæbe efter arbejdet med motorolien.

#### OBS:

- Bortskaf den brugte motorolie på en miljømæssig, forsvarlig måde. Eventuelt kan motorolien hældes tilbage i en beholder, der kan lukkes og afleveres hos den lokale benzinforhandler. Undlad at smide beholderen væk sammen med det almindelige affald eller at hælde motorolien ud på jorden.

## 2. Service på luftfiltrene

Et snavset luftfilter vil hindre luften i at komme ind i karburatoren. For at modvirke karburatorfejl, rens luftfiltrene jævnligt. Rens luftfiltrene oftere, hvis generatoren anvendes i støvede områder.

### ADVARSEL:

- **Brug aldrig benzin eller anden brandfarlig væske til at rense filtrene med. Det kan forårsage brand.**

### BEMÆRK:

- Lad aldrig generatoren køre uden luftfiltrene. Det vil forårsage kraftig slitage på motoren.

1. Åben højre serviceklap på generatoren.
2. Luk clipsene, der holder luftfilterdækslet fast, op og tag dækslet af.

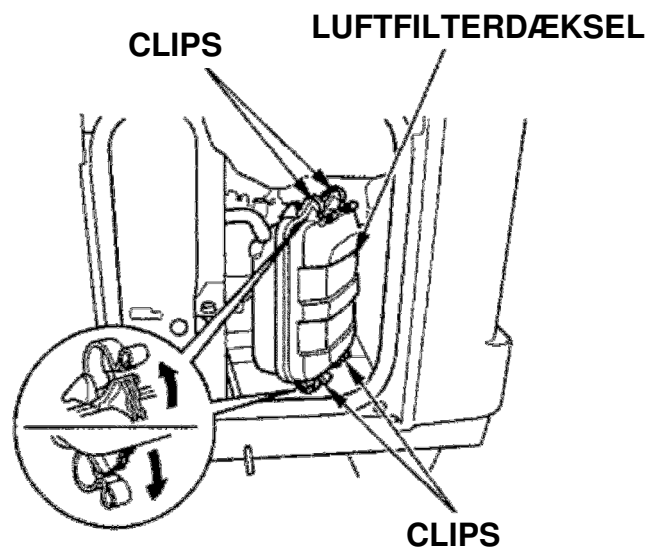

3. Forfilter:
  - a. Tag forfiltret ud af luftfilterdækslet.
  - b. Vask skumelementet i varmt sæbevand og skyl det grundigt eller rengør det i en ikke brandfarlig rensningsvæske. Lad filtret tørre godt.

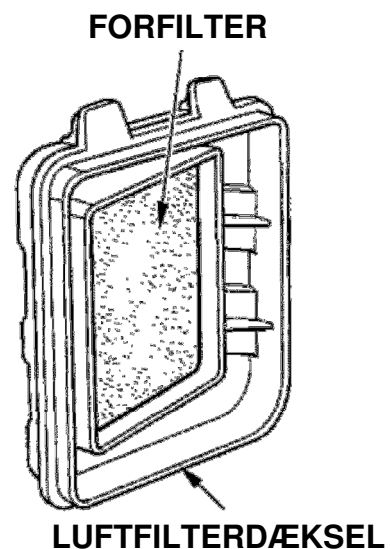

## 8. VEDLIGEHOLDELSE

---

- c. Dyp forfiltret i ren motorolie og pres overskydende olie ud.  
Motoren vil ryge, hvis der er for meget olie i filtret.
- d. Monter forfiltret i luftfilterhuset.

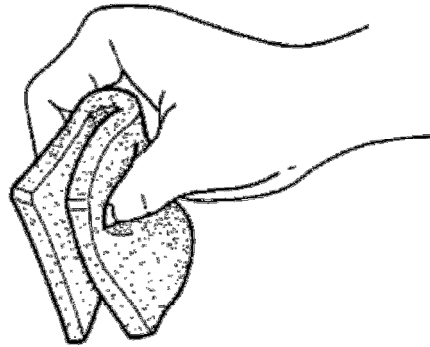

### PAPIRLUFTFILTER

4. Papirluftfilter:  
Hvis papirluftfiltret er snavset, udskiftes det med et nyt.  
Forsøg aldrig at rengøre papirluftfiltret.

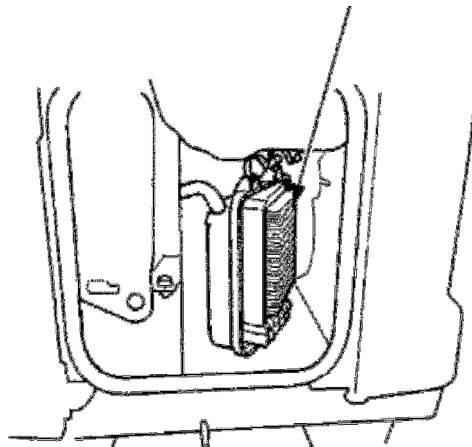

### LUFTFILTERDÆKSEL

5. Monter luftfilterdækslet og fastgør det med clipsene.
6. Luk serviceklappen og lås den.

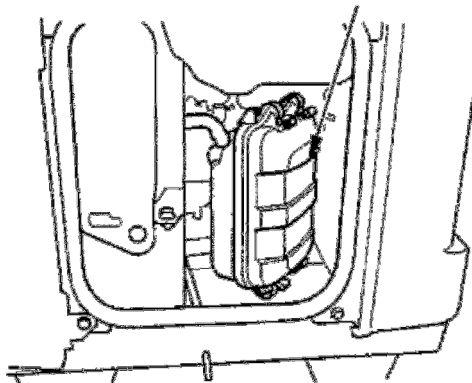

### 3. Vedligeholdelse af slamglas

#### ADVARSEL:

- **Benzin er meget brandfarlig og kan eksplodere under særlige forhold. Undgå rygning og brug af åben ild på stedet.**

Slamglasset forhindrer snavs og vand, der er kommet ned i benzintanken, i at komme videre ned i karburatoren. Hvis generatoren ikke har kørt i længere tid, bør slamglasset rengøres.

1. Drej tændingsnøglen/tændingskontakten over på stop.
2. Luk benzinhanen.
3. Åben højre serviceklap på generatoren.
4. Tag luftfilterdækslet og luftfiltret af (se side 43 og 44).
5. Tag åndeslangen af luftfilterhuset.
6. Skru den 6 mm. bolt og de to 6 mm. møtrikker af og tag luftfilterhuset af.

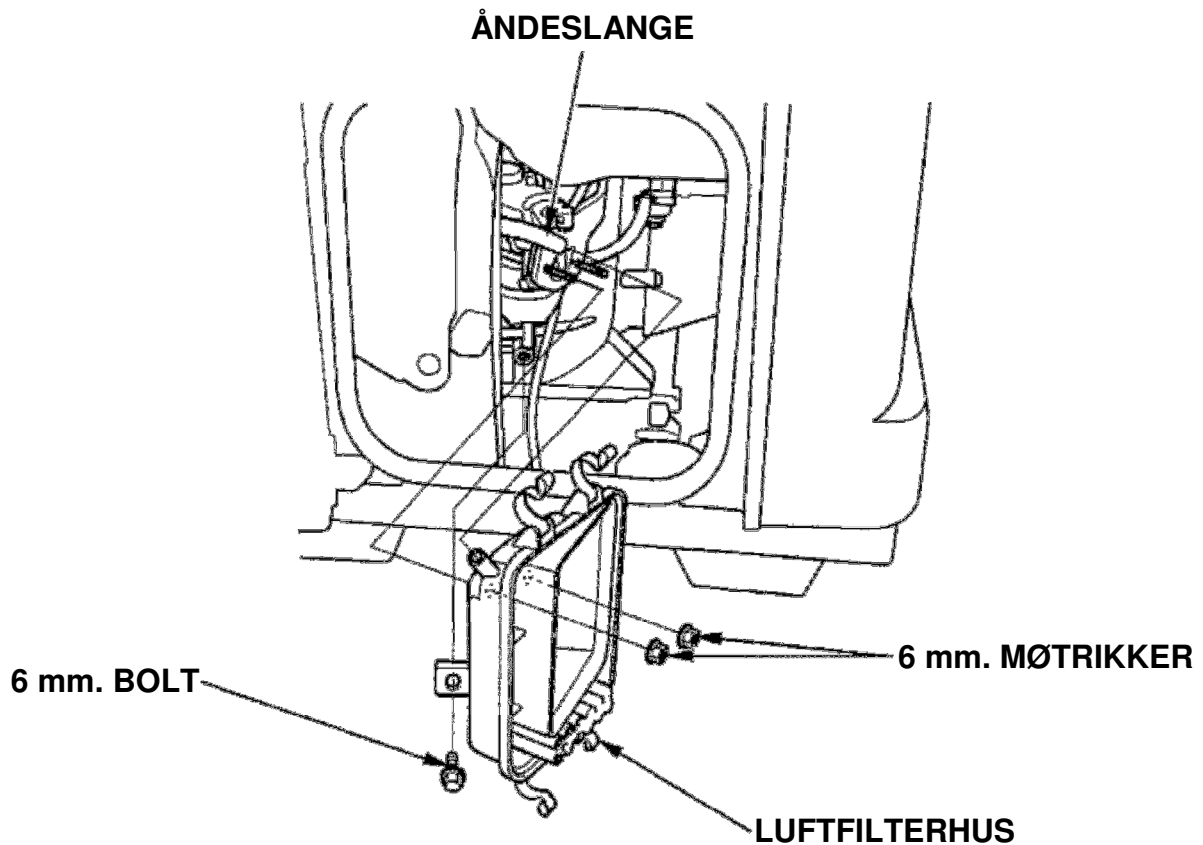

## 8. VEDLIGEHOLDELSE

---

7. Skru slamglasset af ved at dreje det mod uret.
8. Rengør slamglasset, gummipakningen og filtret i en ikke brandfarlig rensesvæske.
9. Monter filtret, gummipakningen og slamglasset i omvendt rækkefølge, spænd det korrekt.
10. Monter luftfilterhuset og sæt åndeslangen på plads.
11. Monter luftfiltret, luftfilterdækslet og luk clipsene.
12. Luk serviceklap og lås den.

### ADVARSEL:

- Efter montering af slamglasset, kontrolleres at det er korrekt spændt fast. Kontroller for utætheder og kontroller at området er helt tørt inden start af generatoren.

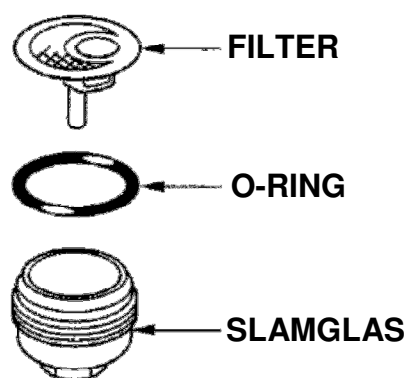
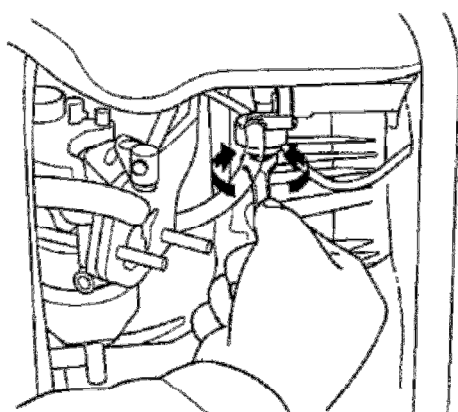

#### 4. Service på tændrør

Anbefalede tændrør: **BPR5ES (NGK)**  
**W16EPR-U (DENSO)**

For at sikre korrekt motordrift, skal tændrøret være korrekt justeret og fri for koksaflejringer.

1. Åben højre serviceklap.
2. Skru skruen i dækslet løs og tag dækslet over tændrøret af.

**DÆKSEL OVER TÆNDRØR**

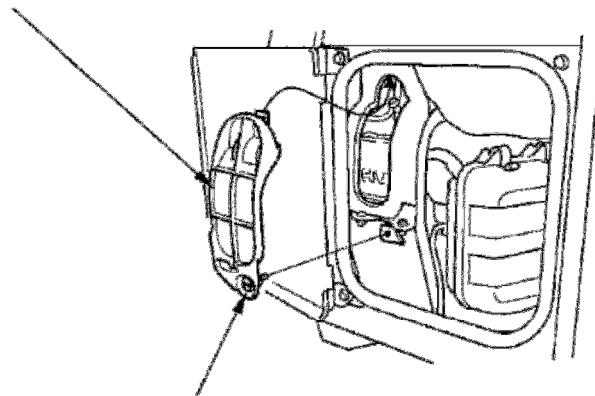

**SKRUE I DÆKSEL**

3. Tag tændrørshætten af.
4. Rens al snavs væk fra området omkring tændrøret.
5. Skru tændrøret ud ved hjælp af en tændrørsnøgle.

**TÆNDRØRSNØGLE**

**TVÆRPIND**

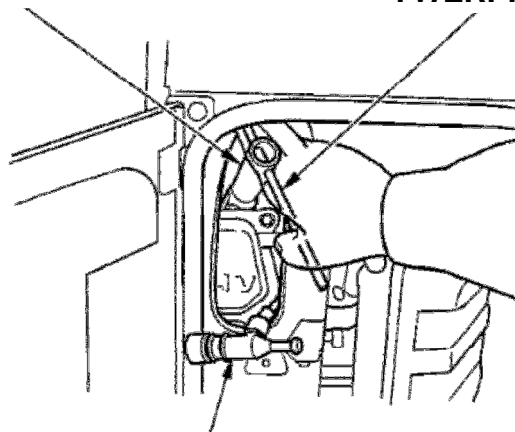

**TÆNDRØRSHÆTTE**

## 8. VEDLIGEHOLDELSE

---

6. Kontroller tændrøret. Smid det væk, hvis porcelænet er krakeleret eller revnet. Rens tændrøret med en stålbørste, hvis det kan anvendes igen.
7. Mål elektrodeafstanden med en tændrørssøger. Justér elektrodeafstanden ved at bøje sideelektroden. Afstanden bør være 0,7 ~ 0,8 mm.

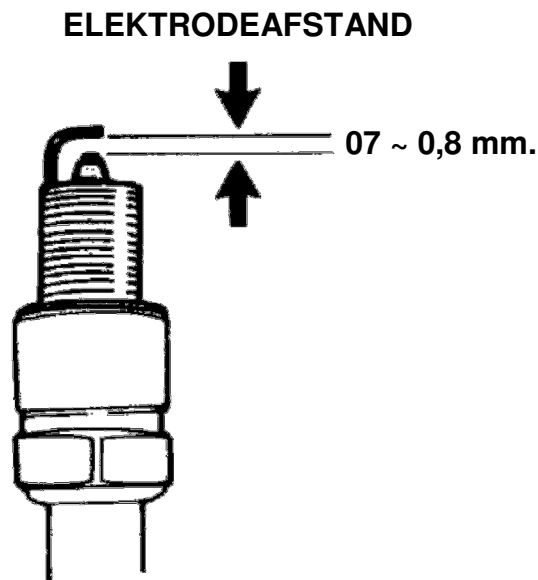

8. Skru tændrøret i med hånden, for at undgå at skruet det skævt i gevindet.
9. Efter et nyt tændrør er monteret med hånden, spændes det  $\frac{1}{2}$  omgang yderligere for at tætnes pakningen.  
Hvis et tidligere anvendt tændrør bruges igen, spændes det kun  $\frac{1}{8}$  ~  $\frac{1}{4}$  omgang for at tætnes pakningen.
10. Monter tændrørshætten på tændrøret og fastgør dækslet over tændrøret ved at spænde skruen.
11. Luk serviceklap og lås den.

### **BEMÆRK:**

- Tændrøret skal spændes korrekt. Et tændrør, der ikke er spændt korrekt, vil blive meget varmt og kan muligvis beskadige motoren.
- Anvend aldrig et tændrør med forkert glødetal.



**5. Udskiftning af sikring (Kun EU30is)**

Hvis sikringen er brændt over, kan startmotoren ikke fungere før sikringen er udskiftet.

1. Drej tændingsnøglen over på stop.
2. Skru de fire 6 mm. hættemøtrikker, der holder frontdækslet, af og afmonter dækslet.

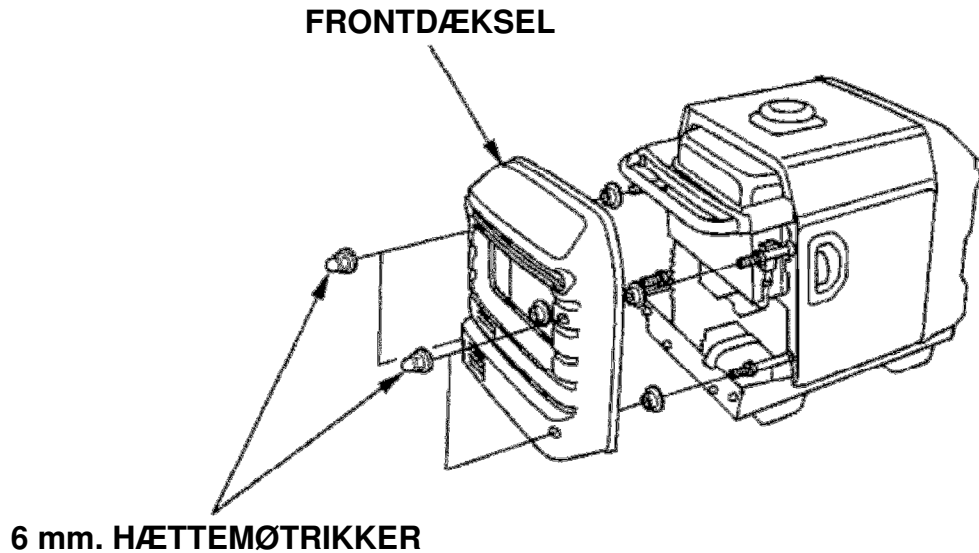

3. Tag dækslet på sikringsholderen af og udskift sikringen.  
Korrekt sikring: 5 A.

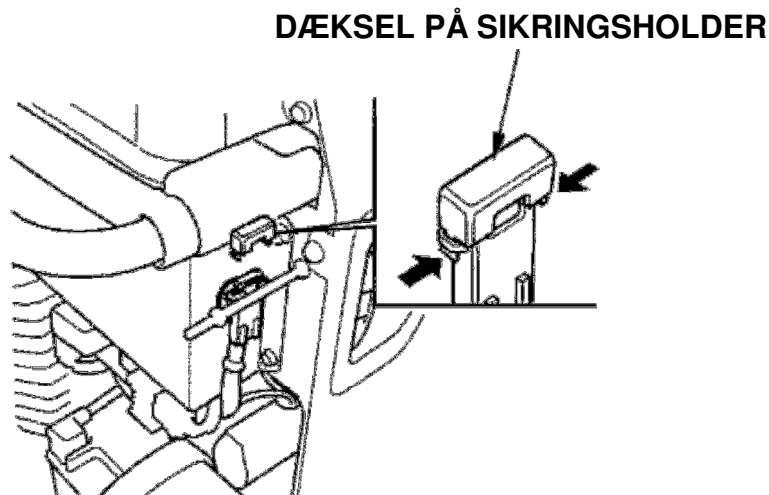
**BEMÆRK:**

- Hvis sikringen regelmæssigt brænder over, skal årsagen findes og rettes inden fortsat anvendelse af generatoren.
- Anvend aldrig sikringer med en anden værdi end den anbefalede. Resultatet vil blive alvorlig skade på generatorens elektriske system.

## 8. VEDLIGEHOLDELSE

---

### 6. Af- og påmontering af batteri (Kun EU30is)

#### ADVARSEL:

- Batterier udvikler eksplosive gasser, hvis disse antændes kan en eksplosion forvolde alvorlige personskader og dødsfald. Sørg for tilstrækkelig udluftning.
- **KEMISK RISIKO:** Batterier indeholder ætsende svovlsyre. Ved kontakt med huden, øjnene, selv gennem tøj kan svovlsyren forårsage brandsår. Ifør dig beskyttende tøj og ansigtskærm.
- Undgå åben ild, gnister og rygning i nærheden af batteriet.  
**MODGIFT:** Hvis du får syre i øjnene, skyl grundigt med lunkent vand i mindst 15 minutter og tilkald læge.
- **GIFTRISIKO:** Batterisyre er giftig.  
**MODGIFT:** - Udvendigt: Skyl med rindende vand.  
- Indvendigt: Drik så meget vand eller mælk som muligt.  
Derefter mere mælk pisket sammen med æg eller vegetabilsk olie og tilkald straks læge.
- **OPBEVARES UTILGÆNGELIGT FOR BØRN.**

#### Afmontering:

1. Drej tændingsnøglen over på stop.
2. Skru de fire 6 mm. hættemøtrikker, der holder frontdækslet, af (se side 49) og afmonter dækslet.
3. Tag gummistroppen, der holder batteriet, af.
4. Afmonter først minuskablet (-) fra batteriet og derefter pluskabler (+).

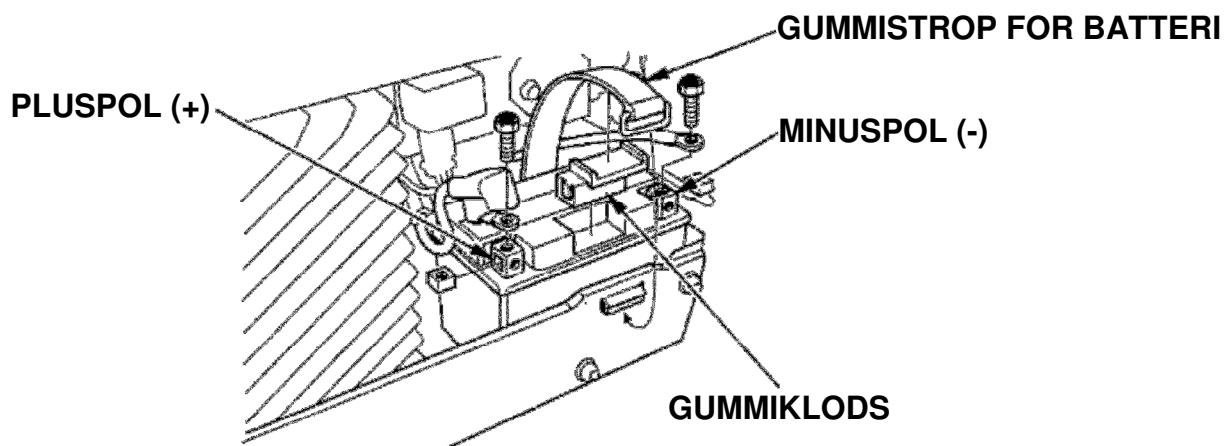

4. Tag batteriet og gummiklodsens ud fra generatoren.

### Påmontering:

1. Kontroller at tændingsnøglen er på stop.
2. Monter pluskablet (+) på batteriets pluspol (+), derefter minuskablet (-) på batteriets minuspol (-). Spænd bolte og møtrikker korrekt.
3. Monter gummistroppen, der holder batteriet.
4. Monter frontdækslet og fastgør dækslet med de fire 6 mm. hættemøtrikker.

### BEMÆRK:

- Når batterikablerne afmonteres, skal minuskablet (-) altid afmonteres først. Ved montering skal pluskablet (+) altid monteres først og derefter minuskablet (-). Af- og påmonter aldrig batterikablerne i omvendt rækkefølge, da det vil kunne skabe en kortslutning hvis et stykke værktøj skulle få kontakt med batteripolerne.



Dette symbol på batteriet betyder at det ikke må bortskaftes, som almindeligt husholdningsaffald.

### OBS:

- Forkert bortskaftelse af batteriet vil være skadeligt til nærmiljøet og andre menneskers sundhed.
- Overhold altid lokale regulativer for bortskaftelse af batterier.

## 9. TRANSPORT/OPBEVARING

For at undgå at spilde benzin, når generatoren transporteres eller opbevares i længere tid, bør generatoren placeres stående med tændingsnøglen/stopkontakten på stop. Benzinhanen skal være lukket.

### ADVARSEL:

**Når generatoren skal transporteres:**

- Undgå at overfylde benzintanken.
- Anvend aldrig generatoren mens den står på/i en bil. Tag generatoren ned/ud af bilen og anvend den kun på steder med god ventilation.
- Undlad steder med direkte sollys, når generatoren stilles ind i en bil. Hvis generatoren efterlades i en lukket bil i mange timer, kan den høje temperatur i bilen bevirke, at benzinen fordampes, hvilket kan resultere i en eksplosion.
- Undgå kørsel på ujævne veje i længere tid med generatoren i bilen. Hvis generatoren skal transporteres på ujævne veje, bør benzinen aftappes på forhånd.

### OBS:

- Når generatoren skal løftes, skal det gøres i bærehåndtagene (de skraverede områder på billedet nedenfor) med hjælp af en assistent.

Ifølge Europæisk standard EU12601: 2010

Ved løft af en generator på 140 kg. er det nødvendigt, at den er udstyret med bærehåndtag til 4 personer.

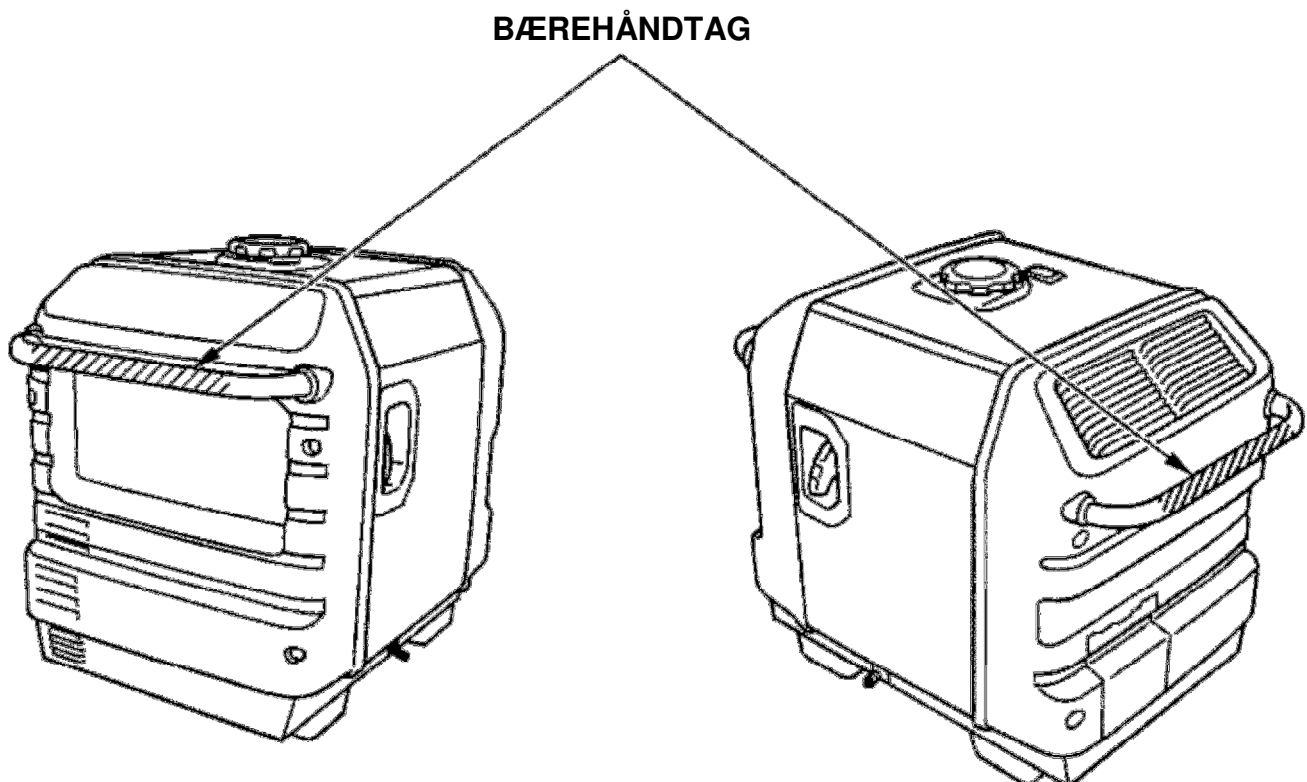

Inden opbevaring af generatoren i en længere periode;

1. Kontroller at opbevaringsstedet for generatoren er tørt og støvfrit.
2. Aftap benzinen.

### ADVARSEL:

- **Benzin er meget brandfarlig og kan eksplodere under særlige forhold. Udfør aftapning af benzinen på et sted med god ventilation og med motoren stoppet. Undgå rygning, brug af åben ild og gnister i nærheden af benzinen.**

- a. Åben højre serviceklap.
- b. Åben benzinhane og skru aftapningsskruen i karburatoren løs og aftap benzinen fra karburatoren og benzintanken i en passende beholder.
- c. Spænd aftapningsskruen fast, luk benzinhane og luk serviceklappen i højre side.

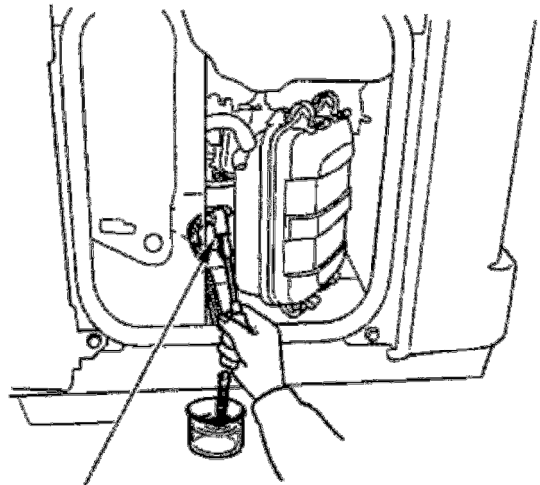

**AFTAPNINGSSKRUE I KARBURATOR**

3. En gang om måneden, bør batteriet lades op (kun EU30is).
4. Skift motorolien.
5. Tag tændrøret ud og kom en skefuld ren motorolie ind i cylinderen. Træk i håndtaget til rekylstarteren nogle gange for at fordele olien.
6. Træk langsomt i håndtaget til rekylstarteren indtil der føles modstand; stemplet kommer op i kompressionsslaget. I denne position er både indsugnings- og udstødningsventilen lukket. Når generatoren opbevares sådan, forhindres rustdannelse på ventilerne.

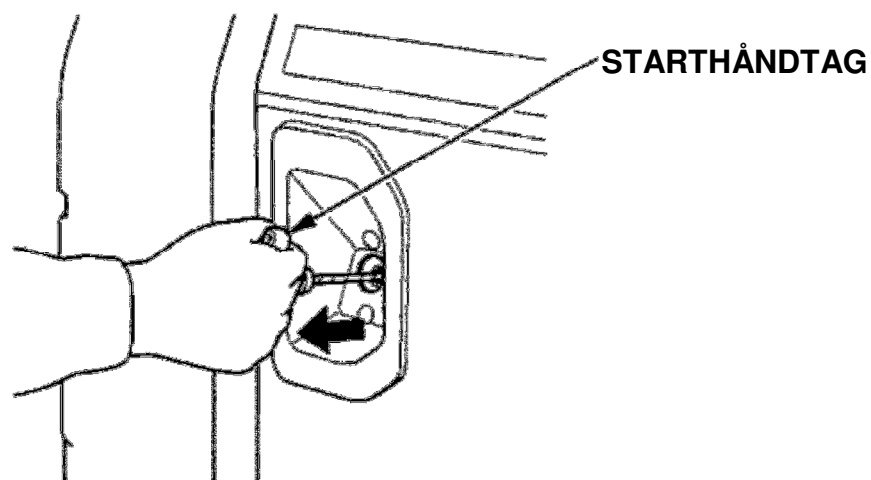

## 10. FEJLFINDING

### Motoren kan ikke starte:

Er der benzin i benzintanken?	Nej	Påfyld benzin.
Ja		
Er tændingsnøglen/stopkontakten i kørestilling?	Nej	Drej tændingsnøglen/stopkontakten over i kørestillingen.
Ja		
Er benzinhanen åben?	Nej	Åben benzinhanen.
Ja		
Er der tilstrækkelig olie på motoren?	Nej	Påfyld den anbefalede motorolie (se side 15).
Ja		
Er tændrøret i orden?	Nej	Rengør, juster og tør tændrøret. Udskift det om nødvendigt (se side 47).
Ja		
Kommer der benzin til karburatoren?	Nej	Rengør slamglasset (se side 45).
Ja		

Hvis generatoren stadig ikke kan starte, bringes den til din autoriserede Honda forhandler.

Kontrol:  
1) Luk benzinhanen og skru aftapningsskruen i karburatoren løs.  
2) Åben benzinhanen.  
Benzinen skal løbe frit fra aftapningen.

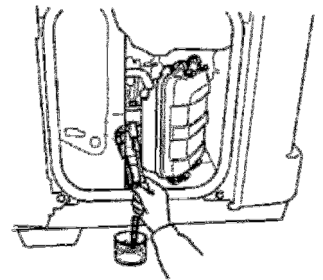

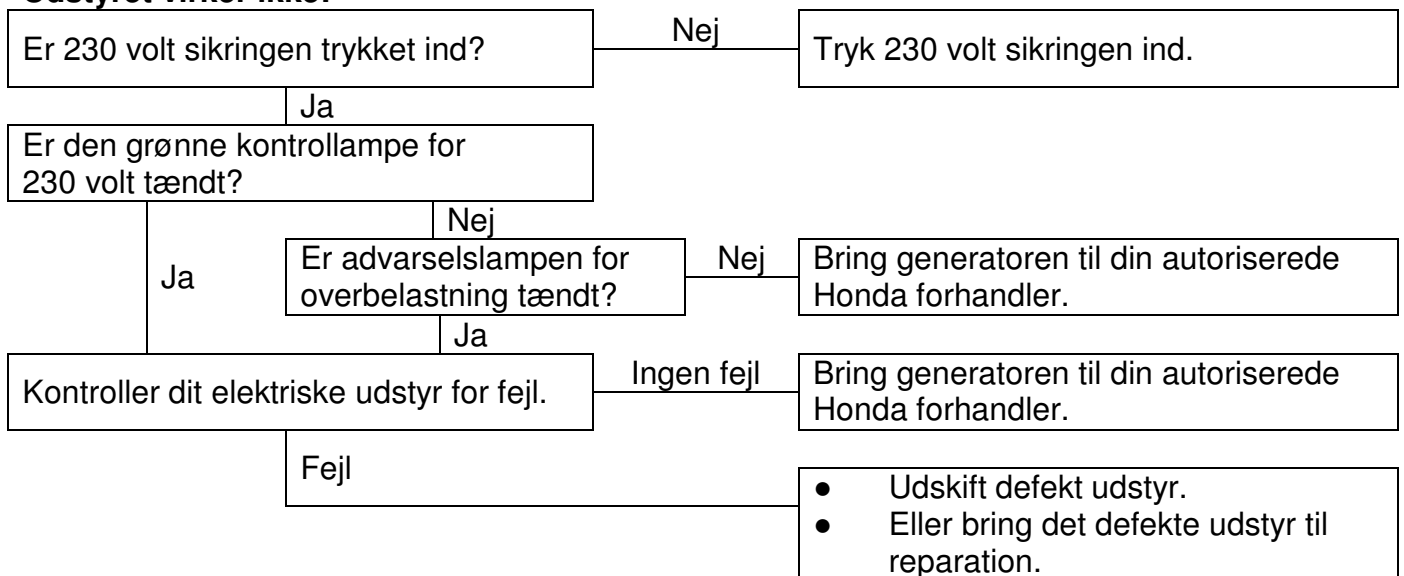
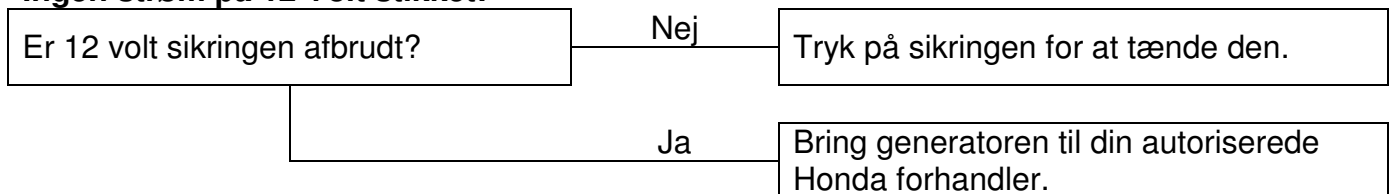
**Udstyret virker ikke:****Ingen strøm på 12 Volt stikket:**

## 11. TEKNISKE DATA

### Dimensioner og vægt:

Model	EU26i
Power produkt kode	EZGE
Længde	658 mm.
Bredde	447 mm.
Højde	558 mm.
Vægt	53,7 kg.

### Motor:

Model	Honda GX160
Type	4-takt, topventilet, encylindret
Slagvolumen	163 cm <sup>3</sup>
Boring x slaglængde	68,0 x 45,0 mm.
Kompressionsforhold	8,5: 1
Motor omdrejninger	2.500 – 3.800 omdr./min. 3.500 – 3.800 omdr. min. (med økonomikontakten slukket)
Kølesystem	Luftkølet
Tændingssystem	Elektronisk tænding
Motorolie indhold	0,53 liter
Tank indhold	13,0 liter
Tændrør	BPR5ES (NGK) W16EPR-U (DENSO)

### Generator:

Model	EU26i	
Type	G	
230 volt	Kontinuerlig spænding	230 V.
	Kontinuerlig frekvens	50 Hz
	Kontinuerlig strøm	10,5 A.
	Kontinuerlig effekt	2,4 kVA.
	Maksimal effekt	2,6 kVA.
12 volt	Kun til opladning af 12 volt automobil batterier.	
Maksimal ladning	10 A.	

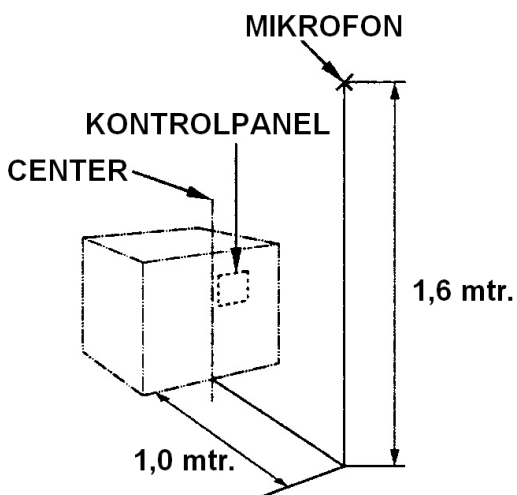

**Støj**

Model	EU26i
Type	G
Lydtryksniveau ved generatoren (2006/42/EU)	73 dB (A)
 <p>The diagram illustrates the measurement setup for noise level. It shows a rectangular generator with a control panel (KONTROLPANEL) on top. A microphone (MIKROFON) is positioned 1.6 meters above the center (CENTER) of the control panel. The distance from the center of the generator to the microphone is 1.0 meter.</p>	
Usikkerhed	2 dB (A)
Målt lydeffektniveau (2000/14/EU, 2005/88/EU)	88 dB (A)
Usikkerhed	—
Garanteret lydeffektniveau (2000/14/EU, 2005/88/EU)	90 dB (A)

De nævnte værdier er niveauet for emission og er ikke nødvendigvis de samme som arbejdsværdierne. Fordi der er en korrelation mellem emission og eksponeringsniveau, kan disse ikke anvendes pålideligt til at bestemme om eventuelle forholdsregler er eller ikke er nødvendige. Faktorer, som har indflydelse på den aktuelle eksponering, kan være arbejdet inklusiv stedet hvor arbejdet udføres, andre kilder til støj f.eks. antallet af maskiner, andre tilstødende processer og perioden hvor brugeren er udsat for støjen. Den tilladte støjgrænse kan variere fra land til land. Denne information skal bruges til at give brugeren af generatoren en mulighed for bedre at vurdere risikoen for skader.

**OBS:**

- Specifikationerne kan ændres uden forudgående varsel.

## 11. TEKNISKE DATA

### Dimensioner og vægt:

Model	EU30is
Power produkt kode	EZGF
Længde	658 mm.
Bredde	482 mm.
Højde	570 mm.
Vægt	61,2 kg.

### Motor:

Model	Honda GX200
Type	4-takt, topventilet, encylindret
Slagvolumen	196 cm <sup>3</sup>
Boring x slaglængde	68,0 x 54,0 mm.
Kompressionsforhold	8,5: 1
Motor omdrejninger	2.500 – 3.800 omdr./min. 3.500 – 3.800 omdr. min. (med økonomikontakten slukket)
Kølesystem	Luftkølet
Tændingssystem	Elektronisk tænding
Motorolie indhold	0,55 liter
Tank indhold	13,0 liter
Tændrør	BPR5ES (NGK) W16EPR-U (DENSO)
Batteri	12 V., 8,6 Ah./ 10HR

### Generator:

Model	EU30is	
Type	G	
230 volt	Kontinuerlig spænding	230 V.
	Kontinuerlig frekvens	50 Hz
	Kontinuerlig strøm	12,2 A.
	Kontinuerlig effekt	2,8 kVA.
	Maksimal effekt	3,0 kVA.
12 volt	Kun til opladning af 12 volt automobil batterier.	
Maksimal ladning	12 A.	

**Støj**

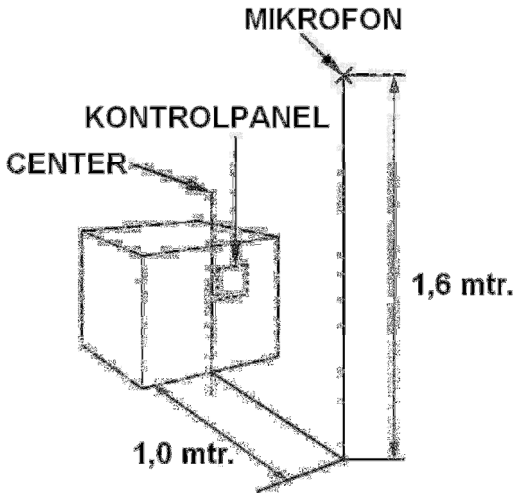
Model	EU30is
Type	G
Lydtryksniveau ved generatoren (2006/42/EU)	74 dB (A)
	
Usikkerhed	2 dB (A)
Målt lydeffektniveau (2000/14/EU, 2005/88/EU)	89 dB (A)
Usikkerhed	—
Garanteret lydeffektniveau (2000/14/EU, 2005/88/EU)	91 dB (A)

De nævnte værdier er niveauet for emission og er ikke nødvendigvis de samme som arbejdsværdierne. Fordi der er en korrelation mellem emission og eksponeringsniveau, kan disse ikke anvendes pålideligt til at bestemme om eventuelle forholdsregler er eller ikke er nødvendige. Faktorer, som har indflydelse på den aktuelle eksponering, kan være arbejdet inklusiv stedet hvor arbejdet udføres, andre kilder til støj f.eks. antallet af maskiner, andre tilstødende processer og perioden hvor brugeren er udsat for støjen. Den tilladte støjgrænse kan variere fra land til land. Denne information skal bruges til at give brugeren af generatoren en mulighed for bedre at vurdere risikoen for skader.

**OBS:**

- Specifikationerne kan ændres uden forudgående varsel.

## 12. LEDNINGSDIAGRAM

### Forkortelser:

ACCP	230 volt sikring
ACNF	230 volt støjfilter
ACOR	230 volt stik
BAT	Batteri
ChW	Ladevikling
CPB	Kontrolboks for paralleldrif
CPG	Kontrolpanel
DCD	12 volt diode
DCNF	12 volt støjfilter
DCCP	12 volt sikring
DCW	12 volt vikling
DCOR	12 volt stik
EcoSw	Økonomikontakt
EgB	Motorenhed
EgG	Motorens stelforbindelse
ESw	Tændingskontakt
FrB	Rammeenhed
Fu	Sikring
GeB	Generatorenhed
GT	Jordklemme
IgC	Tændspole
IgU	Tændingsenhed
IU	Inverter
MW	Hovedvikling

OLSw	Oliealarm
OAL	Advarselslampe for oliealarm
OI	Advarselslampe for overlastning
PL	Kontrollampe
POR	Stik til paralleldrif
REG	Regulator
SW	Hjælpevikling
SP	Tændrør
StM	Startmotor
StpM	Stepmotor
StR	Startrelæ

### Ledningsfarver:

Bl	Sort
Y	Gul
Bu	Blå
G	Grøn
R	Rød
W	Hvid
Br	Brun
Lg	Lysegrøn
Gr	Grå
Lb	Lyseblå
O	Orange
P	Lyserød

### Kontaktforbindelser og stikdåser

#### STOPKONTAKT EU26i

	IG	E
OFF	○	○
ON		

#### TÆNDINGSKONTAKT EU30is

	IG	E	BAT	ST	FS	G
OFF	○	○			○	○
ON						
START			○	○		

#### ØKONOMIKONTAKT

	R/W	R/Y	ECOTHROTTLE
ON	○	○	OFF
OFF			ON

#### 230 VOLT STIKDÅSE

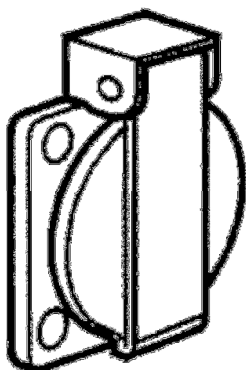

#### TYPE

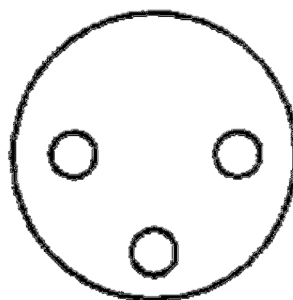

#### JORDBEN

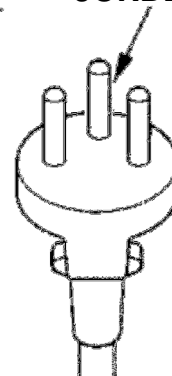

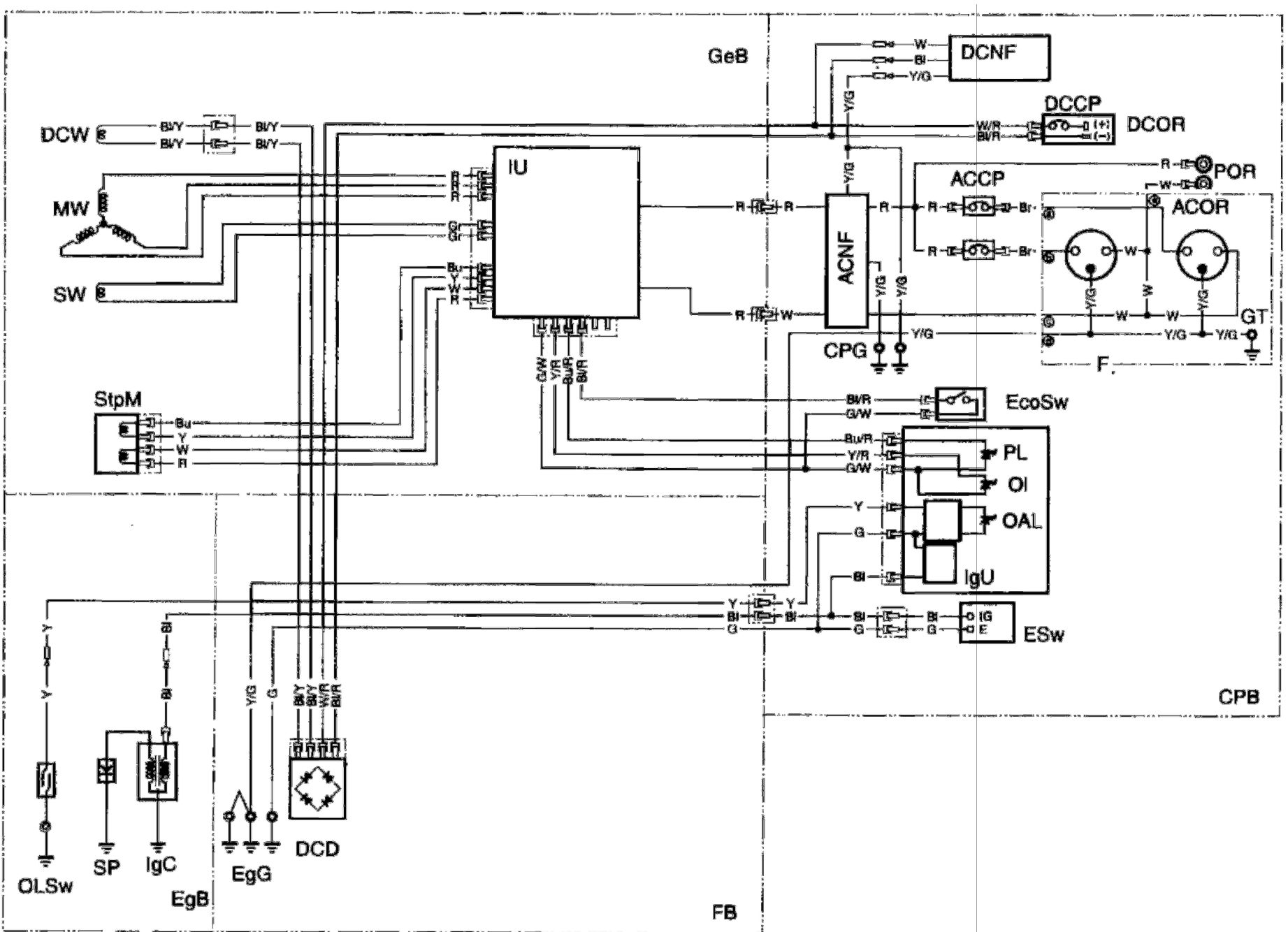

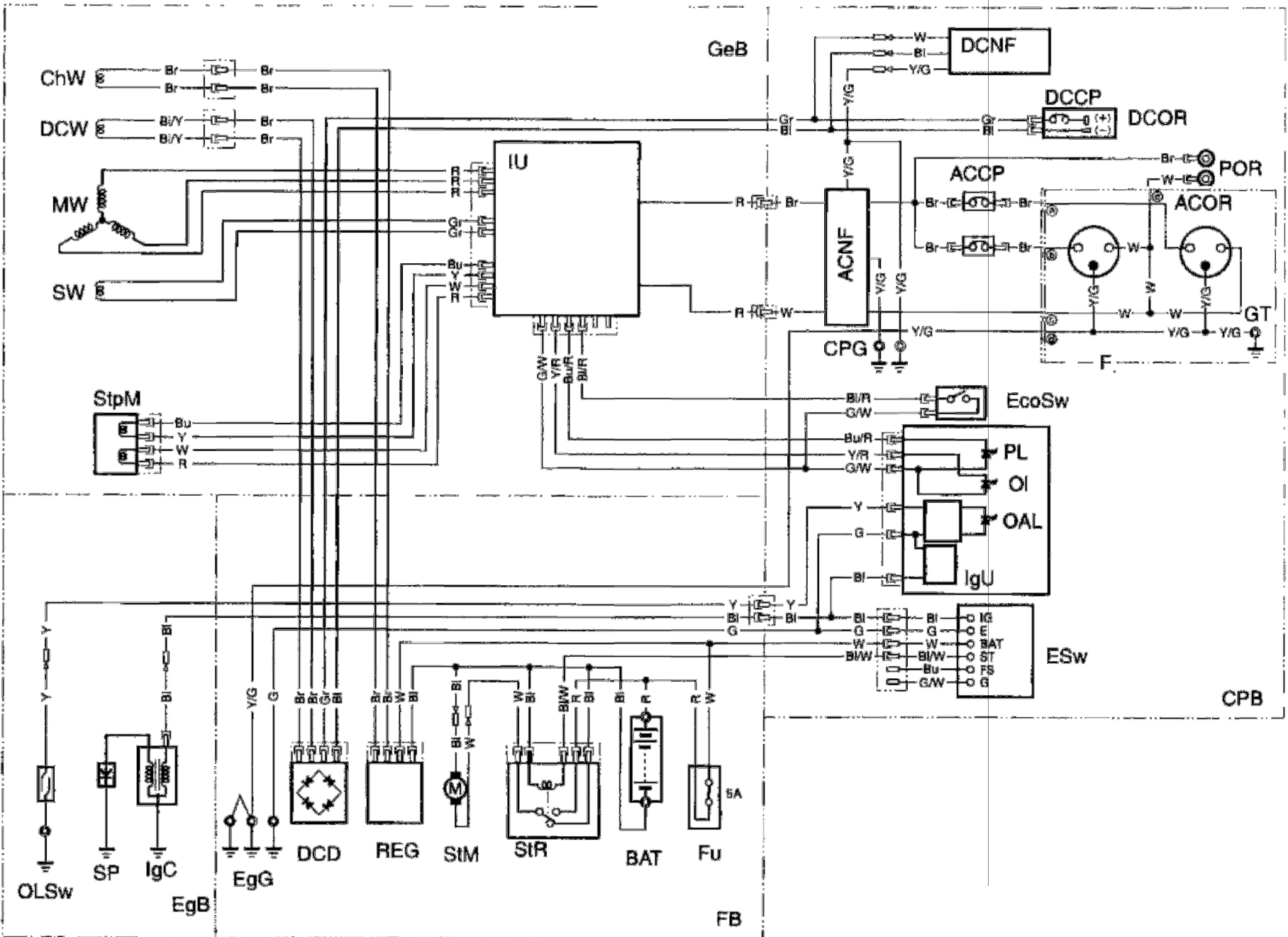

**AUSTRIA****Honda Motor Europe (North)**

Hondastraße 1

2351 Wiener Neudorf

Tel. : +43 (0)2236 690 0

Fax : +43 (0)2236 690 480

<http://www.honda.at>**BALTIC STATES  
(Estonia/Latvia/  
Lithuania)****Honda Motor Europe Ltd.**

Estonian Branch

Tulika 15/17

10613 Tallinn

Tel. : +372 6801 300

Fax : +372 6801 301

✉ [honda.baltic@honda-eu.com](mailto:honda.baltic@honda-eu.com)**BELGIUM****Honda Motor Europe (North)**

Doornveld 180-184

1731 Zellik

Tel. : +32 2620 10 00

Fax : +32 2620 10 01

<http://www.honda.be>✉ [BH\\_PE@HONDA-EU.COM](mailto:BH_PE@HONDA-EU.COM)**BULGARIA****Kirov Ltd.**

49 Tsaritsa Yoana blvd

1324 Sofia

Tel. : +359 2 93 30 892

Fax : +359 2 93 30 814

<http://www.kirov.net>✉ [honda@kirov.net](mailto:honda@kirov.net)**CROATIA****Hongoldonia d.o.o.**

Jelkovecka Cesta 5

10360 Sesvete – Zagreb

Tel. : +385 1 2002053

Fax : +385 1 2020754

<http://www.hongoldonia.hr>✉ [jure@hongoldonia.hr](mailto:jure@hongoldonia.hr)**CYPRUS****Alexander Dimitriou & Sons Ltd.**

162, Yiannos Kranidiotis Avenue

2235 Latsia, Nicosia

Tel. : + 357 22 715 300

Fax : + 357 22 715 400

**CZECH REPUBLIC****BG Technik cs, a.s.**

U Zavodiste 251/8

15900 Prague 5 - Velka

Chuchle

Tel. : +420 2 838 70 850

Fax : +420 2 667 111 45

<http://www.honda-stroje.cz>**DENMARK****Tima Products A/S**

Tårnfalkevej 16

2650 Hvidovre

Tel. : +45 36 34 25 50

Fax : +45 36 77 16 30

<http://www.hondapower.dk>**FINLAND****OY Brandt AB.**

Tuupakantie 7B

01740 Vantaa

Tel. : +358 20 775 7200

Fax : +358 9 878 5276

<http://www.brandt.fi>**FRANCE****Honda Relations Clients**

TSA 80627

45146 St Jean de la Ruelle Cedex

Tel. : 02 38 81 33 90

Fax : 02 38 81 33 91

<http://www.honda-fr.com>✉ [espaceclient@honda-eu.com](mailto:espaceclient@honda-eu.com)**GERMANY****Honda Motor Europe (North)****GmbH**

Sprendlinger Landstraße 166

63069 Offenbach am Main

Tel. : +49 69 8309-0

Fax : +49 69 8320 20

<http://www.honda.de>✉ [info@post.honda.de](mailto:info@post.honda.de)**GREECE****General Automotive Co S.A.**

71 Leoforos Athinon

10173 Athens

Tel. : +30 210 349 7809

Fax : +30 210 346 7329

<http://www.honda.gr>✉ [info@saracakis.gr](mailto:info@saracakis.gr)

## HUNGARY

Motor Pedo Co., Ltd.

Kamaraerdei ut 3.

2040 Budaors

Tel. : +36 23 444 971

Fax : +36 23 444 972

<http://www.hondakisgepek.hu>

✉ [info@hondakisgepek.hu](mailto:info@hondakisgepek.hu)

## ICELAND

Bernhard ehf.

Vatnagardar 24-26

104 Reykjavik

Tel. : +354 520 1100

Fax : +354 520 1101

<http://www.honda.is>

## IRELAND

Two Wheels ltd

M50 Business Park, Ballymount

Dublin 12

Tel. : +353 1 4381900

Fax : +353 1 4607851

<http://www.hondaireland.ie>

✉ [Service@hondaireland.ie](mailto:Service@hondaireland.ie)

## ITALY

Honda Italia Industriale S.p.A.

Via della Cecchignola, 5/7

00143 Roma

Tel. : +848 846 632

Fax : +39 065 4928 400

<http://www.hondaitalia.com>

[info.power@honda-eu.com](mailto:info.power@honda-eu.com)

## MALTA

The Associated Motors

Company Ltd.

New Street in San Gwakkim Road

Mriehel Bypass, Mriehel QRM17

Tel. : +356 21 498 561

Fax : +356 21 480 150

## NETHERLANDS

Honda Motor Europe (North)

Afd. Power Equipment-

Capronilaan 1

1119 NN Schiphol-Rijk

Tel. : +31 20 7070000

Fax : +31 20 7070001

<http://www.honda.nl>

## NORWAY

Berema AS

P.O. Box 454

1401 Ski

Tel. : +47 64 86 05 00

Fax : +47 64 86 05 49

<http://www.berema.no>

✉ [berema@berema.no](mailto:berema@berema.no)

## POLAND

Aries Power Equipment Sp. z o.o.

ul. Wroclawska 25

01-493 Warszawa

Tel. : +48 (22) 861 43 01

Fax : +48 (22) 861 43 02

<http://www.ariespower.pl>

<http://www.mojahonda.pl>

✉ [info@ariespower.pl](mailto:info@ariespower.pl)

## PORTUGAL

Honda Portugal, S.A.

Rua Fontes Pereira de Melo 16

Abrunheira, 2714-506 Sintra

Tel. : +351 21 915 53 33

Fax : +351 21 915 23 54

<http://www.honda.pt>

✉ [honda.produtos@honda-eu.com](mailto:honda.produtos@honda-eu.com)

## REPUBLIC OF BELARUS

Scanlink Ltd.

Kozlova Drive, 9

220037 Minsk

Tel. : +375 172 999090

Fax : +375 172 999900

<http://www.hondapower.by>

## ROMANIA

Hit Power Motor Srl

Calea Giulesti N° 6-8 Sector 6

060274 Bucuresti

Tel. : +40 21 637 04 58

Fax : +40 21 637 04 78

<http://www.honda.ro>

✉ [hit\\_power@honda.ro](mailto:hit_power@honda.ro)

## RUSSIA

Honda Motor RUS LLC

21. MKAD 47 km., Leninsky district.

Moscow region, 142784 Russia

Tel. : +7 (495) 745 20 80

Fax : +7 (495) 745 20 81

<http://www.honda.co.ru>

✉ [postoffice@honda.co.ru](mailto:postoffice@honda.co.ru)



**SERBIA &  
MONTENEGRO**

**Bazis Grupa d.o.o.**  
Groica Milenka 39  
11000 Belgrade  
Tel. : +381 11 3820 295  
Fax : +381 11 3820 296  
<http://www.hondasrbija.co.rs>

**SLOVAKIA REPUBLIC**

**Honda Slovakia, spol. s r.o.**  
Prievozská 6 821 09 Bratislava  
Tel. : +421 2 32131112  
Fax : +421 2 32131111  
<http://www.honda.sk>

**SLOVENIA**

**AS Domzale Moto Center D.O.O.**  
Blatnica 3A  
1236 Trzin  
Tel. : +386 1 562 22 42  
Fax : +386 1 562 37 05  
<http://www.as-domzale-motoc.si>

**SPAIN &  
Las Palmas province**

(Canary Islands)  
**Greens Power Products, S.L.**  
Poligono Industrial Congost -  
Av Ramon Ciurans n°2  
08530 La Garriga - Barcelona  
Tel. : +34 93 860 50 25  
Fax : +34 93 871 81 80  
<http://www.hondaencasa.com>

**Tenerife province**

(Canary Islands)  
**Automocion Canarias S.A.**  
Carretera General del Sur, KM. 8,8  
38107 Santa Cruz de Tenerife  
Tel. : +34 (922) 620 617  
Fax : +34 (922) 618 042  
<http://www.aucasa.com>  
✉ [ventas@aucasa.com](mailto:ventas@aucasa.com)  
✉ [taller@aucasa.com](mailto:taller@aucasa.com)

**SWEDEN**

**Honda Nordic AB**  
Box 50583 - Väst kustvägen 17  
20215 Malmö  
Tel. : +46 (0)40 600 23 00  
Fax : +46 (0)40 600 23 19  
<http://www.honda.se>  
✉ [hpesinfo@honda-eu.com](mailto:hpesinfo@honda-eu.com)

**SWITZERLAND**

**Honda Suisse S.A.**  
10, Route des Moulières  
1214 Vernier - Genève  
Tel. : +41 (0)22 939 09 09  
Fax : +41 (0)22 939 09 97  
<http://www.honda.ch>

**TURKEY**

**Anadolu Motor Uretim ve  
Pazarlama AS**  
Esentepe mah. Anadolu  
Cad. No: 5  
Kartal 34870 Istanbul  
Tel. : +90 216 389 59 60  
Fax : +90 216 353 31 98  
<http://www.anadolumotor.com.tr>  
✉ [antor@antor.com.tr](mailto:antor@antor.com.tr)

**UKRAINE**

**Honda Ukraine LLC**  
101 Volodymyrska Str. - Build. 2  
Kyiv 01033  
Tel. : +380 44 390 1414  
Fax : +380 44 390 1410  
<http://www.honda.ua>  
✉ [CR@honda.ua](mailto:CR@honda.ua)

**UNITED KINGDOM**

**Honda (UK) Power Equipment**  
470 London Road  
Slough - Berkshire, SL3 8QY  
Tel. : +44 (0)845 200 8000  
<http://www.honda.co.uk>

**AUSTRALIA**

**Honda Australia Motorcycle and  
Power Equipment Pty. Ltd**  
1954-1956 Hume Highway  
Campbellfield Victoria 3061  
Tel. : (03) 9270 1111  
Fax : (03) 9270 1133

## 14. EU OVERENSSTEMMELSESERKLÆRING

### EU Overensstemmelseserklæring (Oversigt)

#### EU Overensstemmelseserklæring

1. Undertegnede, Piet Renneboog, på vegne af den autoriserede repræsentant, erklærer hermed at maskinen, som er beskrevet nedenfor, opfylder alle relevante bestemmelser ifølge:

- Direktiv 2006/42/EU
- Direktiv 2004/108/EU om elektromagnetisk forenelighed
- Direktiv 2000/14/EU og 2005/88/EU om udendørs støj

2. Beskrivelse af produktet

- a) Fællesbetegnelse: Generator  
b) Anvendelse: Produktion af elektricitet  
c) Handelsbetegnelse: Se Tekniske Data på side 56 – 59  
d) Type: Se Tekniske Data på side 56 – 59  
e) Stelnummer:

3. Producent:

Honda Motor Co., Ltd.  
2-1-1 Minamiaoyama  
Minato-ku, Tokyo, Japan

4. Autoriseret repræsentant:

Honda Motor Europe Ltd. Aalst Office  
Wijngaardveld 1 (Noord V)  
9300 Aalst, Belgien

5. Reference til Harmoniserede standarder:

EU 12601:2010

6. Andre standarder eller specifikationer:

7. Direktiv om støjemission fra maskiner til udendørs brug:

- a) Målt lydeffektniveau: Se Tekniske Data på side 56 – 59  
b) Garanteret lydeffektniveau: Se Tekniske Data på side 56 – 59  
c) Støjparameter: Se Tekniske Data på side 56 – 59  
d) Procedure for overensstemmelsesvurdering: ANNEKS VI  
e) Bemyndiget organ: Vincotte Environment  
Jan Olieslagerslaan 35  
B-1800 Vilvoorde, Belgien

8. Sted:

Aalst, Belgien

9. Dato:

\_\_\_\_\_  
Piet Renneboog  
Homologation Manager  
Honda Motor Europe Ltd. Aalst Office



**EU26i – EU30iS**

**36ZT7710      1000.2011.05  
00X36-ZT7-7100**

**DK 07/11 – skn**

**IMPORTØR**



**TIMA PRODUCTS A/S  
TÅRNFALKEVEJ 16 POSTBOKS 511 2650 HVIDOVRE  
TELEFON 36 34 25 50 TELEFAX 36 77 16 30**